

OUTLANDER



MITSUBISHI
MOTORS

Drive@earth





HRDĚ ZDOLÁTE NÁSTRAHY NA CESTÁCH

Nezáleží na tom, jestli se pohybujete po ulicích velkoměsta nebo se vydáte vstříc novým zážitkům do odlehlých koutů přírody, v obou případech jsou jízdni podmínky těžko předvídatelné. Proto je potřeba být vždy připraven na cokoli. Systém Super All Wheel Control v modernizovaném Mitsubishi OUTLANDER Vám zcela umožní využít úplný potenciál jeho robustního výkonu za jakéhokoliv počasí. A jeho vospělá bezpečnostní technologie Vás spolehlivě ochrání ze všech stran, takže zdolávání obtížných jízdni podmínek se potom pro Vás stane zábavou.



Verze 4WD INSTYLE v barvě ORIENT RED (P26)



DYNAMICKÝ STYL

Efektní a dynamický vzhled Mitsubishi OUTLANDER na první pohled ztělesňuje bezkonkurenční kultivovanost, robustnost a jízdní výkon. Ať jde o asertivní čelní partii nebo atraktivní zád', modernizovaný OUTLANDER ze všech úhlů slibuje maximální potěšení z jízdy, které jen lze od vozu typu SUV očekávat.



Vlevo: Verze 4WD INSTYLE v barvě QUARTZ BROWN (C06)
Vpravo: Verze 4WD INSTYLE v barvě SILKY WHITE (W13)

UKLIDŇUJÍCÍ TICHŮ A KVALITA

Jízda v OUTLANDERU je příjemným zážitkem, který umocňuje vysoce kvalitní řemeslné zpracování a příkladná ovladatelnost s účinnou zpětnou vazbou na přání řidiče. K tichému prostředí v kabině vozu přispělo celkem 33 vylepšení zaměřených na potlačení hluku, vibrací a chvění, konkrétně od motoru i podvozku, a aerodynamického hluku. K potěšení na cestách přispívá každý detail, od přesného dovírání dveří až po pohodlná a propracovaná sedadla s vylepšeným bočním vedením, kvalitní materiály nebo přehlednou a hodnotně působící přístrojovou desku.



USPOŘÁDÁNÍ SEDADEL

Uspořádání sedadel druhé a třetí řady můžete snadno a operativně měnit podle potřeby, a tak libovolně kombinovat možnosti při převozu cestujících nebo nákladu. Sklopením všech zadních sedadel získáte ohromný zavazadlový prostor se zcela plochou podlahou.

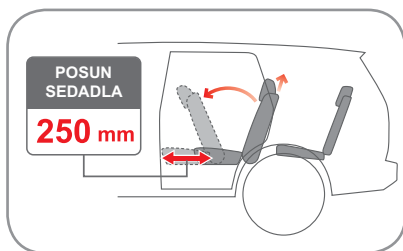

Ke snadnému přístupu ke třetí řadě sedadel napomáhá funkce posouvání sedadel ve druhé řadě.



POHODLNÁ SEDADLA VE TŘETÍ ŘADĚ

K jízděmu pohodlí přispívá čalounění a použité pružiny v sedacích sedadel třetí řady. Sklon opěradel lze měnit ve čtyřech polohách.





Verze 4WD INSTYLE s interiérem v černé kůži



Verze 4 WD INSTYLE s interiérem v černé kůži



TEMPERAMENTNÍ VÝKON

OUTLANDER dokáže nabídnout vysoký výkon, včetně působivé akcelerace a výborné odezvy řízení. Bez ohledu na to, kam Vás cesty zavedou, vždy oceníte výhody nabízené tímto SUV příští generace, které se díky své nízké spotřebě a emisím CO₂ chová mimořádně šetrně k životnímu prostředí.

MOTORY

U modelu OUTLANDER můžete zvolit zážehovou jednotku MIVEC o objemu 2,0 litru nebo vznětovou jednotku Common Rail DI-D o objemu 2,2 litru. Oba typy motorů se mohou pochlubit atraktivní kombinací kultivovaného výkonu, působivé akcelerace a nízké spotřeby paliva.



* systém variabilního časování ventilů MIVEC (zkr. „Mitsubishi Innovative Valve timing Electronic Control system“)

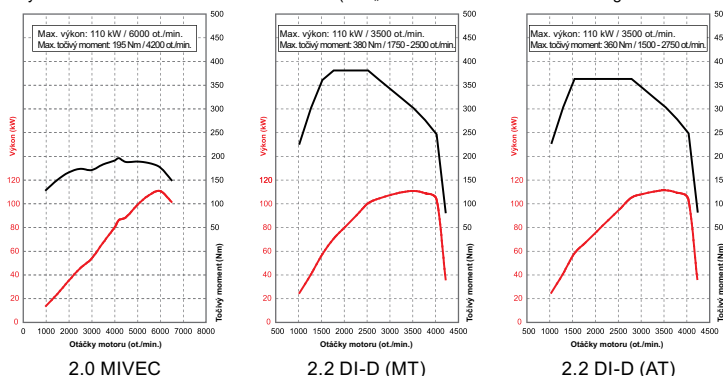

PŘEVODOVKA INVECS-III CVT

Ve vybraných verzích je motor 2.0 MIVEC kombinován s vyspělou převodovkou CVT s plynule měnitelným převodovým poměrem, která se automaticky přizpůsobuje momentálním jízdním podmínkám. Díky ní modernizovaný Mitsubishi Outlander plynule a svižně zrychlí, kdykoli sešlápnete plynový pedál, a zároveň dosahuje mimořádně příznivé spotřeby paliva, čímž překonává tradiční automatické převodovky. Při plném sešlápnutí plynového pedálu převodovka okamžitě podřadí, avšak motor si i nadále zachová tichý chod. Ucíte mohutný zátah, který Vám vnese úsměv do tváře. Pro pocit z manuálního řazení můžete měnit 6 rychlostních stupňů ve sportovním módu pomocí ovládacích páček pod volantem.

SYSTÉM PODPORY ÚSPORNÉ (ECO) JÍZDY



Aktivace režimu ECO
Stisknutím tlačítka režimu ECO se aktivuje úspornější chod motoru, klimatizace a soustavy pohonu 4WD.



Asistent ECO jízdy
Zobrazovaný grafický proužek informuje o tom, jak ekologicky právě jedete. Ukazatel se aktualizuje v reálném čase.



Skóre ECO jízdy
Z dosaženého skóre můžete usoudit, jak ekologicky jste se v daném časovém období pohybovali. Čím více zelených lístečků, tím lépe pro přírodu.



Verze 4WD INSTYLE v barvě ORIENT RED (P26)



SYSTÉM S-AWC (SUPER ALL WHEEL CONTROL)

Pokročilý systém pohonu všech kol S-AWC zajišťuje i v náročném terénu mimořádnou trakci, spolehlivou stabilitu a předpokládanou přirozenou odezvu. Optimálním způsobem spojuje systém aktivního řízení stability (ASC) s pohonem 4WD a systémem aktivní kontroly stáčivého momentu (AYC). Pomocí voliče jízdních režimů můžete v závislosti na jízdních podmínkách zvolit optimální jízdní režim: AWC ECO pro nízkou spotřebu paliva, NORMAL pro optimální pohon 4WD pro stálé použití, SNOW pro kluzký povrch nebo LOCK pro nejvyšší trakci a nejvyšší využití 4WD na jakémkoliv povrchu.

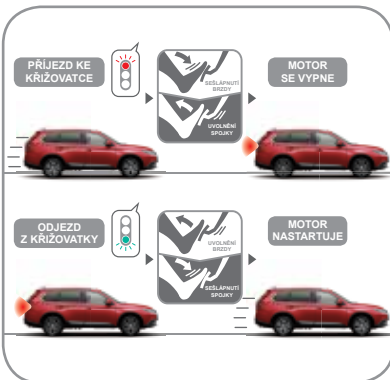

FUNKCE AUTOMATICKÉHO ZASTAVENÍ A NASTARTOVÁNÍ MOTORU AS&G (AUTOMATIC STOP & GO)

Funkce automatického zastavení a nastartování motoru AS&G snižuje spotřebu paliva a emise CO₂ tím, že automaticky vypíná pohonnou jednotku při zastavení vozidla, např. při čekání na semaforech. Motor se okamžitě spouští poté, co sešlápnete pedál spojky.

AS&G

Poznámka: Funkce AS&G je k dispozici pouze pro verze s manuální a CVT převodovkou.



OMEZOVAČ RYCHLOSTI

Omezovač rychlosti zabraňuje vozidlu za většiny situací překročit Vámi nastavenou rychlost. Při jízdě z kopce může být nutné, abyste překročení rychlosti zabránili aktivním brzděním. V případě překročení nastavené rychlosti se zobrazí varování a současně ozve výstražný signál.



ŘAZENÍ PÁČKAMI POD VOLANTEM

Prostřednictvím elegantních páček elektronického řazení pod volantem můžete hladce volit převodové stupně bez nutnosti sundávat ruce z volantů.

Poznámka: Funkce řazení páčkami pod volantem je k dispozici pouze pro verze s automatickou a CVT převodovkou.



TEMPOMAT

Rychlost vozidla se udržuje automaticky bez nutnosti používat plynový pedál, což přispívá k vyššímu pohodlí na dlouhých trasách. Systém se samočinně deaktivuje sešlápnutím brzdového pedálu.

UKLIDŇUJÍCÍ POCIT BEZPEČÍ

Vyspělé bezpečnostní technologie přispívají k bezpečnější, jistější jízdě – na cestách, při parkování, ve dne i v noci. Mezi tyto technologie patří např. inteligentní senzory, které sledují okolí vozidla a upozorňují Vás na hrozící nebezpečí, aktivní bezpečnostní asistenční systémy nebo řada prvků pasivní bezpečnosti. Díky nim je OUTLANDER po všech stránkách mimořádně bezpečným vozidlem.



INTELENTNÍ SYSTÉMY PŘÍSPÍVAJÍ K BEZPEČNĚJŠÍ JÍZDĚ

SYSTÉM PŘEDCHÁZENÍ A ZMÍRŇOVÁNÍ NÁSLEDKŮ ČELNÍHO NÁRAZU (FCM)

Pomáhá předcházet čelní srážce nebo zmírňovat případné škody za situace, kdy je střet již nevyhnutelný. Rozpoznává vozidla a chodce pohybující se před vozidlem pomocí kamery a laserového radaru.



Nebezpečí srážky



Varování + brzdový asistent

Vysoké nebezpečí srážky



Varování + automatické brzdění

Extrémně vysoké nebezpečí srážky



Varování + prudké automatické brzdění

ADAPTIVNÍ TEMPOMAT (ACC)

Adaptivní tempomat Vám zpříjemní jízdu tím, že prostřednictvím radaru udržuje nastavenou vzdálenost mezi Vaším vozidlem a vozidlem jedoucím před Vámi. Snižuje tak stres řidiče, obzvláště při jízdě v dopravních kolonách na dálnici.



Ukazatel funkce ACC na multifunkčním displeji.

Nic před Vámi nejede

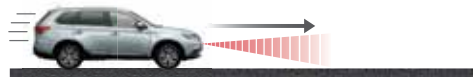

Vámi navolená rychlost se udržuje i poté, co uvolníte plynový pedál.

Před Vámi jede jiné vozidlo



Udržuje se Vámi navolená vzdálenost mezi vozidly.

Vozidlo před Vámi zpomaluje nebo zastavuje



Pokud vozidlo jedoucí před Vámi zpomalí či zastaví, adaptivní tempomat rovněž sníží rychlost jízdy, resp. automaticky zastaví.

Poznámka: Detekční schopnosti a funkce ovládaní vozidla nabízené systémy ACC a FCM jsou pouze doplňkové. Vždy dodržujte zásady bezpečné jízdy a nikdy se nespolehejte výhradně na uvedené funkce. Systémy ACC a FCM se za určitých okolností nemusí aktivovat. Přečtěte si pozorně návod k obsluze vozidla a berzte v potaz uvedené omezení. Funkce ACC a FCM reagují v případě, že před Vámi detekují jiné vozidlo. Funkce FCM je navržena tak, aby rovněž detekovala chodce, ale za určitých okolností je rozpoznat nemusí nebo se nemusí aktivovat. Automatické brzdění se aktivuje v případě, že jedete rychlostí 5 km/h – 80 km/h, pokud systém zjistí, že se před Vámi nachází jiné vozidlo, nebo při rychlostech 5 km/h – 65 km/h, pokud systém zjistí, že se před Vámi nachází chodec. Vzhledem k tomu, že FCM není vybaven funkcí, která by dlouhodobě udržovala brzdovou sílu, brzda je uvolněna přibližně po 2 sekundách po zastavení vozidla. Aby se poté vozidlo samovolně znovu nerozjelo, musí řidič sešlápnout brzdový pedál. V některých případech se systém FCM nemusí aktivovat, pokud se řidič sám snaží srážce předejít otočením volantu nebo zrychlením. Systém ACC nemusí vždy vyhodnotit správně situaci, záleží na typu vozidla pohybujícího se před Vámi, povětrnostních podmínkách a stavu vozovky. Kromě toho systém nemusí dostatečně pohotově zpomalit, pokud vozidlo před Vámi prudce zpomalí nebo pokud Vám z ničeho nic jiné vozidlo zkříží jízdní dráhu, takže se Vaše vozidlo k jinému vozidlu může přiblížit. V případě jakýchkoli dotazů se obraťte na svého autorizovaného prodejce Mitsubishi Motors.

SYSTÉM PODPORY UDRŽOVÁNÍ JÍZDNÍHO PRUHU (LDW)

Pokud řidič vyjede z jízdního pruhu bez použití směrových ukazatelů, funkce LDW vydá akustický signál a zobrazí varování na displeji.

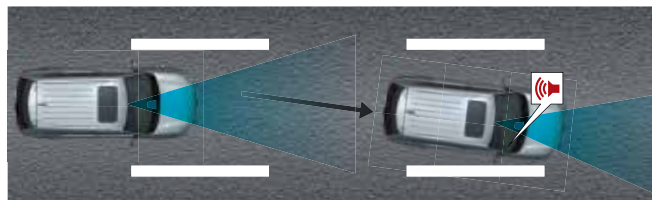

Ukazatel LDW na multifunkčním displeji

Poznámka: Systém Lane Departure Warning není určen k tomu, aby minimalizoval rizika spojená s tím, když řidič dostatečně nevěnuje pozornost řízení (např. pokud upře svou pozornost na postranní objekt nebo krátkodobě vypustí pozornost zcela, atd.) nebo při nízké viditelnosti způsobené špatným počasím, atd. Věnujte se plně řízení svého vozidla a jezděte bezpečně. Systém nemusí za určitých okolností správně rozpoznat pruhy. Více informací najdete v uživatelské příručce.

SYSTÉM SLEDOVÁNÍ MRTVÉHO ÚHLU (BSW)

Tato bezpečnostní funkce používá radarová čidla umístěná v zadním nárazníku k tomu, aby rozpoznala jiná vozidla v mrtvých úhlech za Vaším vozidlem či po jeho stranách. Čidla rozpoznají jiná vozidla až do vzdálenosti cca 70 m, záleží na tom, jak rychle se Vaše vozidlo pohybuje. Na přístrojovém panelu se rozsvítí kontrolka, je-li systém aktivován. Pokud systém rozpozná vozidlo v okolí, upozorní Vás akustickým signálem (jsou-li zapnuté směrové ukazatele) a ve zpětném zrcátku na příslušné straně se rozsvítí kontrolka.

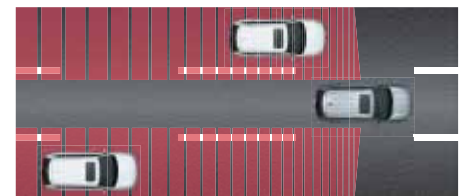

Poznámka: Detekční schopnosti a funkce ovládaní vozidla nabízené systémem Blind Spot Warning (BSW) jsou pouze doplňkové a neupozorní Vás na jiná vozidla v mrtvých úhlech za všech okolností. Proto se při řízení vozidla nespolehejte výhradně na tento systém. Za určitých okolností nemusí systém BSW správně fungovat, jeho správná funkce závisí např. na hustotě dopravy, počasí, povrchu vozovky nebo přítomnosti překážek. Akustický signál se ozve pouze v případě, že řidič dává znamení o změně směru jízdy. Za bezpečnost jízdy plně zodpovídá řidič. Přiložené schéma šíření radarových vln slouží pouze k ilustrativním účelům a nevysvětluje skutečné fungování systému. Více informací najdete v uživatelské příručce.

AUTOMATICKÁ DÁLKOVÁ SVĚTLA

Pro zvýšení bezpečnosti, komfortu a řízení vozidla v noci se dálková světla automaticky přepnou na potkávací, pokud systém před Vámi rozpozná jiné vozidlo a automaticky se následně přepnou zpět na dálková světla. Nemusíte tak věnovat tolik pozornosti neustálému přepínání mezi dálkovými a potkávacími světly.

Dálková světla

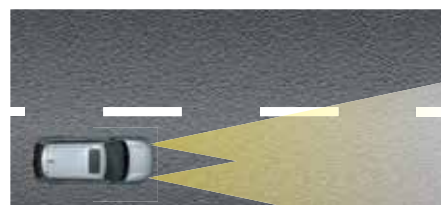

Potkávací světla

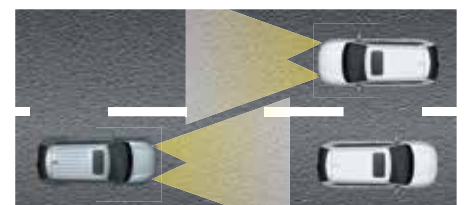



VYSPĚLÉ BEZPEČNOSTNÍ SYSTÉMY USNADŇUJÍ PARKOVÁNÍ

FUNKCE SLEDOVÁNÍ OKOLÍ VOZIDLA (MULTI AROUND VIEW MONITOR)

Řidič si může v různých kombinacích zobrazovat záběry kamer umístěných vpředu, vzadu a po stranách vozidla (vč. pohledu z ptáčích perspektivy), a odhalit tak překážky v mrtvých úhlech výhledu např. při parkování.



Zadní kamera + pohled z ptáčích perspektivy

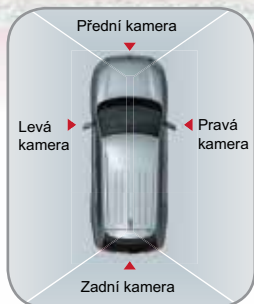

SYSTÉM SLEDOVÁNÍ DOPRAVNÍ SITUACE ZA VOZIDLEM (RCTA)

Při aktivaci systému RCTA se na přístrojovém panelu rozsvítí kontrolka. Pokud radarové snímače umístěné v zadním nárazníku při zařazené zpátečce rozpoznají, že se blíží jiné vozidlo, spustí se varovná zvuková signalizace a v obou zpětných zrcátkách začnou blikat kontrolky.

Poznámka: Nespoléhejte se pouze na tento systém, neboť v určitých situacích nemusí rozpoznat všechna blízká se vozidla. Za bezpečnost jízdy plně zodpovídá řidič.



ULTRAZVUKOVÝ SYSTÉM ZMÍRNĚNÍ NEŽÁDOUCÍ AKCELERACE (UMS)

Pokud přední nebo zadní senzory zaznamenají v blízkosti vozidla překážku, pomohou zabránit kolizi při parkování spuštěním varovné zvukové signalizace a zobrazením varovné zprávy. Reguluje se i výkon motoru pro případ, že byste nechtěně sešlápli plynový pedál.



Zvuková signalizace
a zpráva na displeji

K regulaci výkonu motoru dochází:

- Při rychlosti 0 až 10 km/h (neplatí, je-li volič režimů v poloze N nebo P)
- Vyskytne-li se překážka/jiné vozidlo ve vzdálenosti přibližně do 4 m
- Při prudkém nebo nečekaném sešlápnutí plynového pedálu
- Pokud řidič nemění směr jízdy, aby se vyhnul překážce/jinému vozidlu

Poznámka:

Detekční schopnosti a funkce ovládání vozidla nabízené systémem Ultrasonic misacceleration Mitigation System (UMS) jsou pouze doplňkové a za všech okolností nezabrání nechtěnému zrychlení. Jezděte, prosím, bezpečně a při řízení se nespolehejte pouze na tento systém. Aby nedocházelo k nechtěnému zásahu do výkonu motoru za ztížených jízdních podmínek, systém je automaticky deaktivován (na přístrojové desce se objeví kontrolka UMS OFF), pokud je vypnutá funkce FCM nebo ASC. Žádná funkce zcela nezastaví vozidlo aktivací automatického brzdění. Vozidlo se stále mírně pohybuje vpřed, i pokud dochází k regulaci výkonu motoru. Systém snímačů nemusí správně fungovat, pokud jsou v blízkosti vozidla sítovité nebo ostré předměty, které nedostatečně odráží ultrazvukové vlny. UMS není vybaven funkcí, která by udržela vozidlo zcela na místě. Za zastavení vozidla je zodpovědný řidič, který musí v závislosti na jízdních podmínkách sešlápnout brzdový pedál. Přiložené schéma šíření ultrazvukových vln slouží pouze k ilustračním účelům a nevyjadřuje skutečné fungování čidel. Více informací naleznete v uživatelské příručce.

PŘÍSNÁ BEZPEČNOSTNÍ OPATŘENÍ

KONSTRUKCE KAROSERIE RISE

K vysoké bezpečnosti v případě nehody výrazně přispívá bezpečnostní konstrukce karoserie RISE (zkr. „Reinforced Impact Safety Evolution“) od Mitsubishi Motors, která účinně pohlcuje energii a pomáhá zajistit neporušenost kabiny.

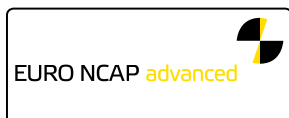
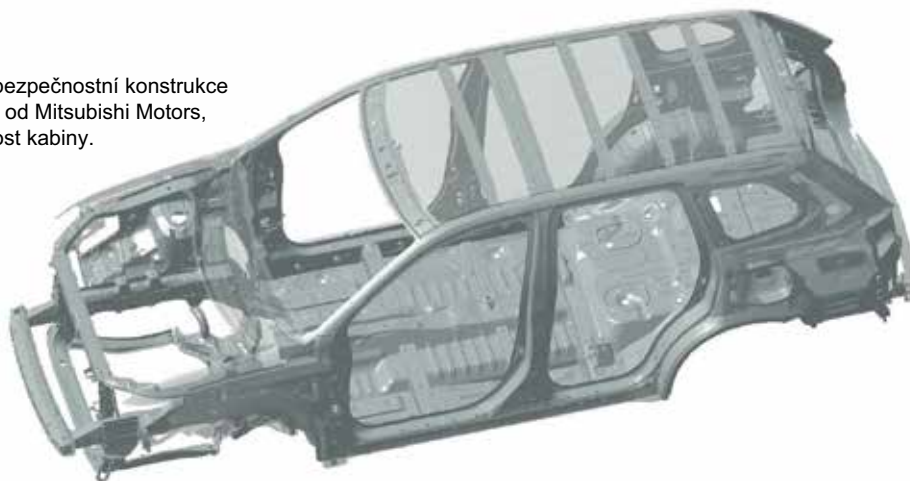

OUTLANDER v roce 2012 získal maximální pětihvězdičkové ohodnocení v bezpečnostních testech Euro NCAP a v roce 2013 pak nové ocenění „Euro NCAP Advanced“ (za systém předcházení čelní srážce FCM).



Aktivované airbagy

7 AIRBAGŮ

V případě nehody chrání cestující sedm airbagů schopných pohlcovat nárazové síly. Soustava zahrnuje čelní, boční a hlavové airbagy a kolenní airbag řidiče.

Poznámka: Airbagy jsou součástí dodatečných zádržných systémů (SRS). Abyste snížili riziko poranění v důsledku aktivace airbagu, vždy buďte připoutáni bezpečnostním pásem, sedte ve vzpřímené poloze uprostřed sedadla a nevyklánějte se směrem ke dveřím. Děti do 12 let vždy posadte na zadní sedadla a použijte odpovídající dětské sedačky. Nikdy neumísťujte dětskou sedačku na přední sedadlo. Více informací naleznete v uživatelské příručce, případně v návodu k Vaší dětské sedačce.

SYSTÉM AKTIVNÍHO ŘÍZENÍ STABILITY (ASC)

Pokud kola ztratí záběr při jízdě na kluzkém povrchu nebo v zatáčce, systém ASC automaticky reguluje výkon motoru a vyvíjí brzdovou sílu na příslušná kola, aby byla zajištěna kontrola nad vozidlem a zabránilo se smyku.



Poznámka: Funkce ovládnutí vozidla nabízená systémem ASC je pouze doplňková. Jezděte, prosím, bezpečně, a při řízení se na tuto funkci zcela nespolehejte. Dbejte na to, aby na všech kolech byly použity stejné typy a rozměry pneumatik. Neinstalujte do vozidla dodatečně samosvorný diferenciál od jiných výrobců. Více informací najdete v uživatelské příručce.



VNITŘNÍ ZPĚTNÉ ZRCÁTKO S AUTOMATICKÝM STMÍVÁNÍM

Vnitřní zrcátko automaticky zabraňuje oslňování od světlometů za Vámi jedoucích vozidel, aby byl zachován ničím nerušený výhled v zájmu co nejbezpečnější jízdy.

ASISTENT ROZJEZDU DO KOPCE (HSA)

Systém HSA při rozjezdu v prudkém kopci pomáhá zabránit nechtěnému couvnutí vozidla po uvolnění brzdového pedálu – vozidlo brzdí po dobu dalších max. 2 sekund, dokud nesešlápnete plynový pedál.

Bez asistenta rozjezdu do kopce

S asistentem rozjezdu do kopce



Poznámka: Asistent rozjezdu do kopce (Hill Start Assist, HSA) automaticky nezaručuje bezpečnou jízdu. Nikdy se při rozjezdu do prudkých kopců nespolehejte pouze na tuto funkci. Vaše vozidlo může couvnout, pokud brzdový pedál nebyl dostatečně sešlápnutý, vozidlo je hodně naloženo, pokud je sklon vozovky příliš prudký nebo pokud je vozovka kluzká. Tato funkce neslouží k tomu, aby zabránila pohybu Vašeho vozidla po dobu delší než 2 sekundy. Nespolehejte se výhradně na to, že tato funkce zcela zabráni couvnutí vozidla ve stejné míře jako sešlápnutí brzdového pedálu. Více informací najdete v uživatelské příručce.

VYBRANÉ PRVKY VÝBAVY

NAVIGAČNÍ SOUSTAVA SE ČTEČKOU SD KARET (MMCS)

Tato ústřední dotyková obrazovka s vysokým rozlišením usnadňuje navigaci a zřetelně Vás informuje o dosažených parametrech ECO jízdy, jako spotřeba energie a dojezdová vzdálenost. S ohledem na vyšší bezpečnost jízdy se při couvání na displeji ukazuje i obraz ze zadní kamery.



Velká čitelná obrazovka
Veškeré informace se čitelně zobrazují na obrazovce s vysokým rozlišením.



3D zobrazení mapy
Na mapě mohou být zobrazeny orientační body ve městech ve 3D.



Ovládání audiosoustavy
Prostřednictvím dotykového displeje můžete snadno ovládat nejrůznější funkce audiosoustavy.



Údaje funkcí ECO
Zobrazuje se Vám dosažené skóre ECO a další informace vztahující se k ECO funkcím.

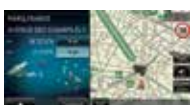

Duální displej
Můžete aktivovat dvě obrazovky najednou, např. navigaci a audio.



Zobrazení navádění na palubním počítači
Informace navigace, např. vzdálenost a ukazatel směru, se rovněž zobrazují na displeji palubního počítače.

Poznámka: Zobrazované informace se mohou lišit podle typu motoru.

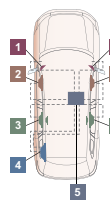

- 1 3,5 cm výškový reproduktor typu soft dome
- 2 16 cm polypropylenový kuželový reproduktor
- 3 16 cm koaxiální polypropylenový dvoupásmový reproduktor
- 4 25 cm subwoofer
- 5 Osmikanálový vysoce výkonný zesilovač 710 W



PRÉMIOVÁ AUDIOSOUSTAVA ROCKFORD FOSGATE®

Vychutnejte si ohromující kvalitu zvuku nové audiosoustavy vyvinuté společně se specialistou Rockford Corporation. O efektní ozvučení DTS Neural Surround™ se stará devět reproduktorů rozmístěných po celém vozidle.

Poznámka: Rockford Fosgate® a související loga jsou registrované ochranné známky společnosti Rockford Corporation v USA a dalších zemích. DTS Neural Surround™ je ochrannou značkou patřící společnosti DTS, Inc.

ELEKTRICKÁ RUČNÍ BRZDA S PŘIDANOU FUNKCÍ AUTO HOLD

Parkovací brzda umístěná na středové konzole se snadno ovládá prostřednictvím stylového spínače. Jednoduše stačí vypínač zvednout nahoru, pokud vozidlo chcete zabrzdít nebo jej naopak stisknout, pokud vozidlo chcete odbrzdít. Když zastavíte na křižovatce, přidaná funkce Brake Auto Hold zabrání pohybu vozidla, i když uvolníte nohu z brzdového pedálu. Sešlápnutí plynového pedálu brzdy uvolní.



AUDIOSOUSTAVA S DOTYKOVÝM DISPLEJEM PŘEHRAVAČ CD/MP3

Ke snadnému ovládání audiosoustavy lze využít dotykový displej QVGA o úhlopříčce 6,1", na kterém můžete při couvání sledovat i obraz ze zadní kamery.



Kvalitní radiopřijímač/přehrávač CD společně s portem USB na podlahové konzole umožňují snadné připojení digitálního audio přehrávače, ať již za účelem dobíjení nebo poslechu hudby.



OSVĚTLENÍ STŘEDOVÉ LOKETNÍ OPĚRKY

Osvětlení středové loketní opěrky se automaticky zapne, jsou-li zapnuty hlavní světlomety, abyste za tmy měli lepší přehled o předmětech uložených uvnitř.



BAREVNÝ MULTIFUNKČNÍ DISPLEJ LCD

Velký multifunkční displej o úhlopříčce 4,2" uprostřed přístrojového panelu se vyznačuje velmi dobrou čitelností. Máte tak neustále k dispozici nejrůznější užitečné informace o stavu vozidla, aktuální cestě, venkovní teplotě, asistenčním systému ECO apod.



INTELEKTNÍ SYSTÉM BEZKLÍČOVÉHO OVLÁDÁNÍ

Prostřednictvím tlačítek na vnějších klikách předních dveří a na pátých dveřích můžete příslušné dveře zamknout či odemknout pouhým stiskem (máte-li u sebe klíček podporující bezklíčové ovládání). Uvnitř vozidla je pak tlačítko zapalování pro spouštění a vypínání motoru.

VYBRANÉ PRVKY VÝBAVY



ELEKTRICKÉ STŘEŠNÍ OKNO S OCHRANOU PROTI PŘIVŘENÍ



ELEKTRICKY OVLÁDANÉ 5. DVEŘE

Zadní výklopné dveře můžete otevírat a zavírat čistě elektricky, stačí jednoduše stisknout spínač vedle sedadla řidiče.

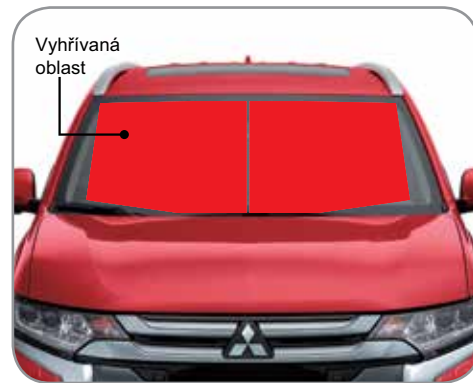

VYHŘÍVANÉ PŘEDNÍ SKLO

Topné drátky rozvedené po celé ploše čelního skla odstraní zamlžení či námrazu a zajistí tak lepší viditelnost v daleko kratším čase než při použití klasického topení.



LED SVĚTLOMETY S LED SVĚTLY PRO DENNÍ SVÍCENÍ



PŘEDNÍ LED MLHOVÁ SVĚTLA



DEŠŤOVÝ SENZOR



LED OSVĚTLENÍ PROSTORU NOHOU ŘIDIČE A SPOLUJEZDCE

Osvětlení prostoru nohou řidiče a spolujezdce funguje, jsou-li otevřeny dveře.



DVOUZÓNOVÁ AUTOMATICKÁ KLIMATIZACE



18" SLITINOVÁ KOLA



16" SLITINOVÁ KOLA



STŘEŠNÍ ANTÉNA TYPU SHARK FIN

INTENSE



Klíčová výbava:

- 4WD - pohon všech kol "Multi Select" (2.0 MIVEC CVT a 2.2 DI-D 6MT)
- Disky kol z lehkých slitin 16" + pneumatiky 215 / 70 R16
- 7 airbagů (čelní, boční, hlavové, kolenní řidiče)
- Dvouzónová automatická klimatizace
- 2-DIN audiosystém, rádio LW/MW/FM, CD/MP3 přehrávač, USB vstup, 6 reproduktorů (2.0 MIVEC 5MT a 2.2 DI-D 6MT)
- 2-DIN audiosystém, 6,1" barevný dotykový LCD monitor, rádio LW/MW/FM, CD/MP3 přehrávač, USB vstup, 6 reproduktorů (2.0 MIVEC CVT)
- Bluetooth® handsfree LINK-SYSTEM
- Kožený multifunkční volant s ovládáním autorádia
- Kožená hlavice řadič páky
- Podélné střešní ližiny (stříbrné)
- Centrální zamykání s dálkovým ovládáním (2.0 MIVEC 5MT a 2.2 DI-D 6MT)
- Inteligentní systém bezklíčového ovládání centrálního zamykání se spínačem zapalování START/STOP (2.0 MIVEC CVT)
- Parkovací senzory vzadu (2.0 MIVEC 5MT a 2.2 DI-D 6MT)
- Parkovací kamera vzadu s projekcí na displeji autorádia (2.0 MIVEC CVT)
- Přední mlhová světla
- LED světlomety s automatickým nastavováním sklonu (2.0 MIVEC CVT)
- Přední LED světla pro denní svícení (DRL)
- Elektrické ovládání předních a zadních oken
- Elektricky ovládaná, vyhřívaná a sklopná vnější zpětná zrcátka
- Tempomat a omezovač rychlosti s ovládáním na volantu
- Vnitřní zpětné zrcátko s automatickým stmíváním
- Ovládací páčky řazení pod volantem (2.0 MIVEC CVT)
- Dešťový a světelný senzor
- Palubní počítač s barevným 4,2" displejem
- Zatmavená skla zadních a pátých dveří
- Ochranný plastový kryt předního a zadního nárazníku
- Ochranné plastové lemy blatníků (černé)
- Ochranné boční lišty ve spodní části dveří

INTENSE+



Klíčová výbava (navíc oproti INTENSE):

- Disky kol z lehkých slitin 18" + pneumatiky 225 / 55 R18
- Třetí řada sedadel (7místné provedení)
- Posuvná sedadla ve druhé řadě v rozsahu 250 mm
- Systém předcházení a zmírňování následků čelního nárazu rozšířený o detekci chodců (FCM) (2.2 DI-D 6AT)
- Adaptivní tempomat (ACC) s ovládáním na volantu (2.2 DI-D 6AT)
- Systém monitorování a podpory udržování jízdního pruhu (LDW) (2.2 DI-D 6AT)
- Elektrická ruční brzda s přidanou funkcí Auto Hold (2.2 DI-D 6AT)
- LED světlomety s automatickým nastavováním sklonu
- Přední mlhová světla typu LED
- Automatická dálková světla (2.2 DI-D 6AT)
- Inteligentní systém bezklíčového ovládání centrálního zamykání se spínačem zapalování START/STOP
- Parkovací kamera vzadu s projekcí na displeji autorádia
- 2-DIN audiosystém, 6,1" barevný dotykový LCD monitor, rádio LW/MW/FM, CD/MP3 přehrávač, USB, 6 reproduktorů
- Příjem digitálního rozhlasového vysílání (DAB) (2.2 DI-D 6AT)
- Ovládací páčky řazení pod volantem (2.0 MIVEC CVT a 2.2 DI-D 6AT)

INSTYLE



Klíčová výbava (navíc oproti INTENSE+):

- Pokročilý systém pohonu všech kol (S-AWC)
- Kožené čalounění sedadel
- Sedadlo řidiče elektricky nastavitelné v 8 směrech
- Vyhřívání předních sedadel
- Ultrazvukový systém zmírnění nežádoucí akcelerace (UMS) (2.2 DI-D 6AT)
- Systém sledování mrtvého úhlu (BSW)
- Asistent změny jízdního pruhu (LCA)
- Vyhřívání přední sklo a vyhřívání volant
- Elektricky ovládané otevírání a zavírání zadních výklopných dveří
- Multi Around View Monitor "Bird View 360°" (4 kamery) s projekcí na displeji systému MMCS (2.2 DI-D 6AT)
- MMCS - multimediální navigační systém, 7" barevný dotykový LCD monitor, audiosystém Rockford Fosgate® (710 W), rádio LW/MW/FM, CD/MP3, USB, 2 x SD vstup
- Systém sledování dopravní situace za vozidlem při couvání (RCTA)
- Elektricky ovládané střešní okno

Poznámka: Rockford Fosgate® a související loga jsou registrované ochranné známky společnosti Rockford Corporation v USA a dalších zemích.

BARVY KAROSERIE



QUARTZ BROWN (C06)



ORIENT RED (P26)



AMETHYST BLACK (X42)



COOL SILVER (A31)



TITANIUM GREY (U17)



SILKY WHITE (W13)



TANZANITE BLUE (D14)



POLAR WHITE (W37)

MATERIÁL ČALOUNĚNÍ SEDADEL

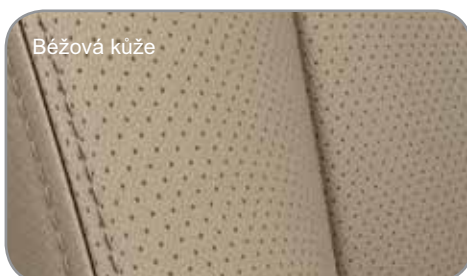
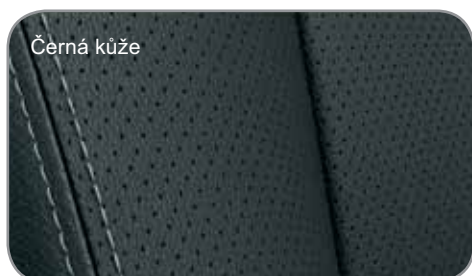

Poznámka: Kožená sedadla jsou potažena syntetickou kůží na bocích, na zadní straně a hlavových opěrkách (syntetickou kůží jsou rovněž potaženy boky přední loketní opěrky, dveřní opěrky a výplně dveří).

KOMBINACE BARVY KAROSERIE A MATERIÁLU ČALOUNĚNÍ SEDADEL

Výbava	INTENSE	INTENSE+	INSTYLE
Čalounění sedadel	Černá látka s tkaným vzorem	Černá látka s tkaným vzorem	Černá nebo béžová kůže
Barva karoserie			
Cool Silver [M] A31	■	■	■
Orient Red [M] P26	■	■	■
Tanzanite Blue [P] D14	■	■	■
Titanium Grey [M] U17	■	■	■
Silky White [P] W13	■	■	■
Polar White [S] W37	■	■	■
Amethyst Black [P] X42	■	■	■
Granite Brown [M] C06	■	■	■

(M) Metalická (P) Perleťová (S) Standardní

Poznámka: Z důvodu použité technologie tisku se zobrazené barvy mohou mírně lišit od skutečnosti. Podrobnosti Vám sdělí Váš prodejce Mitsubishi Motors.

ORIGINÁLNÍ PŘÍSLUŠENSTVÍ



Na fotografii je znázorněna japonská verze modelu OUTLANDER

Poznámka: Nabídka originálního příslušenství se nemusí přesně shodovat s prvky zde vyobrazenými a může se kdykoli bez upozornění změnit. Podrobnosti Vám sdělí Váš autorizovaný prodejce Mitsubishi Motors.

SCHEMATICKÉ ZNÁZORNĚNÍ ROZMĚRŮ

5MÍSTNÁ VERZE

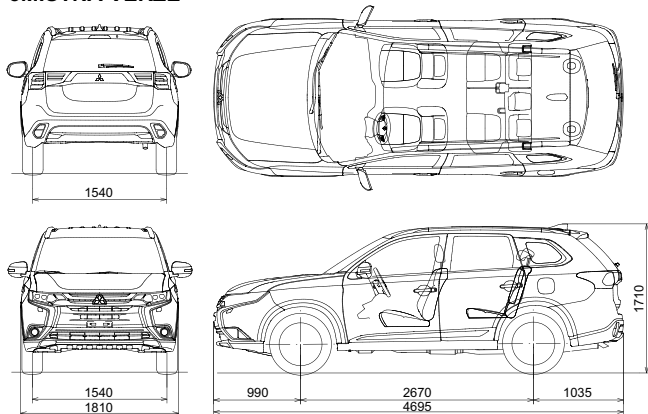

7MÍSTNÁ VERZE

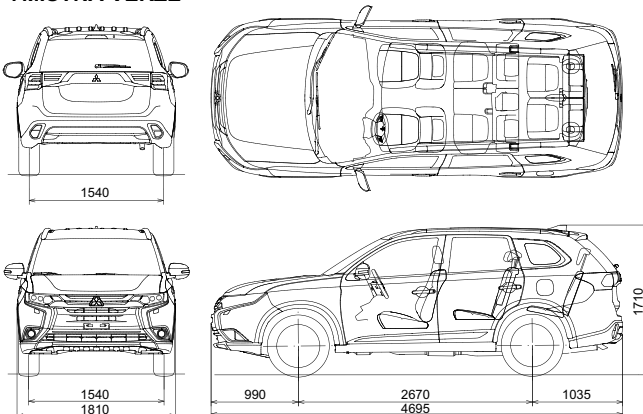

Všechny údaje jsou uvedeny v milimetrech.

STANDARDNÍ A VOLITELNÁ VÝBAVA

■ Standardní výbava ○ Volitelná výbava – Není k dispozici

		INTENSE	INTENSE+	INSTYLE	
Bezpečnost	Antiblokovací brzdový systém (ABS)	■	■	■	
	Elektronický systém rozdělení brzdného účinku (EBD)	■	■	■	
	Aktivní řízení stability (ASC) se systémem elektronické regulace trakce (TCL)	■	■	■	
	Asistent rozjezdu do kopce (HSA)	■	■	■	
	Nouzový brzdový asistent (EBA)	■	■	■	
	Bezpečnostní systém přednostního brzdění (BOS)	■	■	■	
	Systém signalizace nouzového brzdění (ESS)	■	■	■	
	Systém předcházení a zmírňování následků čelního nárazu rozšířený o detekci chodců (FCM)	-	■ ¹	■ ¹	
	Ultrazvukový systém zmírnění nežádoucí akcelerace (UMS)	-	-	■ ¹	
	Systém sledování mrtvého úhlu s indikací ve vnějším zpětném zrcátku (BSW) vč. asistentu změny jízdního pruhu (LCA)	-	-	■	
	Systém sledování dopravní situace za vozidlem při couvání (RCTA)	-	-	■	
	Senzor kontroly tlaku v pneumatikách	■	■	■	
	4WD - pohon všech kol „Multi Select“ s elektronickou volbou režimů	■ ²	■	■	
	Pokročilý systém pohonu všech kol (S-AWC)	-	-	■	
	Přední ventilované kotoučové brzdy	■	■	■	
	Zadní kotoučové brzdy	■	■	■	
	Čelní airbagy řidiče a spolujezdce	■	■	■	
	Spínač deaktivace airbagu spolujezdce	■	■	■	
	Boční airbagy řidiče a jeho spolujezdce	■	■	■	
	Hlavové (okenní) airbagy pro sedadla první a druhé řady	■	■	■	
	Kolení airbag řidiče	■	■	■	
	Karoserie s vyšší odolností proti nárazu (RISE)	■	■	■	
	Výplně interiéru snižující riziko poranění hlavy	■	■	■	
	Tříbodové bezpečnostní pásy s předpínači a omezovači zátěže na předních sedadlech	■	■	■	
	Tříbodové bezpečnostní pásy ELR na sedadlech druhé řady (x3)	■	■	■	
	Tříbodové bezpečnostní pásy ELR na sedadlech třetí řady (x2)	-	■	■	
	Výškově nastavitelné úchyty bezpečnostních pásů vpředu	■	■	■	
	Systém uchycení dětské bezpečnostní sedačky ISOFIX (pro sedadla druhé řady) (x2)	■	■	■	
	Dětská pojistka zadních dveří	■	■	■	
	Elektronický imobilizér	■	■	■	
	Zámek řadicí páky	○	○	○	
	Exteriér	Disky kol z lehkých slitin 16" + pneumatiky 215 / 70 R16	■	-	-
		Disky kol z lehkých slitin 18" s 5 trojitými paprsky v dvoubarevném provedení + pneumatiky 225 / 55 R18	○	■	■
Dojezdové rezervní kolo plechové		■	■	■	
Vnější zpětná zrcátka v barvě karoserie s bočními ukazateli směru jízdy, elektricky ovládaná s vyhříváním a funkcí sklápění		■	■	■	
Podélné střešní ližiny (stříbrné)		■	■	■	
Střešní anténa typu Shark fin		■	■	■	
Ochranný plastový kryt předního a zadního nárazníku		■	■	■	
Ochranné plastové lemy blatníků (černé)		■	■	■	
Ochranné boční lišty ve spodní části dveří		■	■	■	
Elektricky ovládané střešní okno se sluneční clonou a ochranou proti přivření (výklopné a posuvné)		-	-	■	
Chromovaná lišta zadních výklopných dveří		■	■	■	
Chromované lišty bočních oken		■	■	■	
Chromovaná přední maska		■	■	■	
Kliky dveří v barvě karoserie		■	■	■	
Lapače nečistot přední a zadní		○	○	○	
Tažné zařízení odnímatelné nebo pevné		○	○	○	
Interiér		Výškově a podélně nastavitelný volant	■	■	■
		Kožený multifunkční volant s leskle černými akcenty vč. ovládání autorádia, kožená hlavice řadicí páky	■	■	■
	Pevná středová loketní opěrka vpředu s úložným prostorem a s vnitřním osvětlením	■	■	■	
	Komfortní osvětlení prostoru nohou řidiče a spolujezdce	■	■	■	
	Výklopná středová loketní opěrka vzadu s držáky nápojů (x2)	■	■	■	
	Ovladač volby režimu pohonu kol na podlahové konzole	■ ²	■	■	
	Ovladač ECO módu	■	■	■	
	Ochranné prahové lišty (černé)	■	■	■	
	Stropní sklopná madla (x4)	■	■	■	
	Elektrická zásuvka 12 V (3x) ve středové konzole, v přední loketní opěrce a v zavazadlovém prostoru	■	■	■	
	Protisluneční clona řidiče a předního spolujezdce s osvětleným kosmetickým zrcátkem, odklopným krytem a držákem lístků	■	■	■	
	Vnitřní zpětné zrcátko s automatickým stmíváním proti oslnění vzadu jedoucím vozidlem	■	■	■	
	Odkládací stropní schránka na brýle	■	■	-	
	Odkládací kapsa na zadní straně opěradla spolujezdce	■	■	■	
	Přihrádky na lahve ve výplních dveří (x4)	■	■	■	
	Držáky nápojů vpředu na středové konzole (x2)	■	■	■	
	Přístrojová deska a výplně dveří z měkčeného plastu	■	■	■	
	Úložná schránka pod podlahou zavazadlového prostoru	■	■	■	
	Krycí roletka zavazadlového prostoru	■	■	■	
	Háky pro uchycení sítě v zavazadlovém prostoru (x4)	■	■	■	
	Chromované vnitřní kliky dveří	■	■	■	
	Stříbrné ozdobné prvky interiéru (výdechy ventilace, výplně dveří)	■	■	■	
	Textilní koberce	○	○	○	
Gumové koberce	○	○	○		
Ochranná vana do zavazadlového prostoru	○	○	○		
Sada pro zvětšení zavazadlového prostoru	○	○	○		

TECHNICKÉ SPECIFIKACE

■ Standardní výbava ○ Volitelná výbava – Není k dispozici

MODEL	Pohon		2WD	4WD
	Motor		2.0 MIVEC	2.0 MIVEC
MODEL			AS&G	AS&G
	Převodovka		5stupňová manuální (5MT)	CVT automatická s proměnlivým převodem
	Počet míst k sezení		5	5 7
	Výbavový stupeň		INTENSE	INTENSE INTENSE+
	Typ (kód)		16ventilový řadový zážehový čtyřválec SOHC MIVEC (4J11)	16ventilový řadový zážehový čtyřválec SOHC MIVEC (4J11)
MOTOR	Zdvihový objem	ccm	1 998	1 998
	Vrtání x zdvih	mm	86,0 x 86,0	86,0 x 86,0
	Kompresní poměr		10,5	10,5
	Úroveň emisí		EURO 6	EURO 6
	Max. výkon (čistý EEC)	kW (k)/ot/min	110 (150) / 6 000	110 (150) / 6 000
	Max. točivý moment Nm	Nm /ot/min	195 / 4 200	195 / 4 200
PALIVOVÁ SOUSTAVA	Systém vstřikování		ECI-MULTI (Elektronicky řízené vícebodové vstřikování)	ECI-MULTI (Elektronicky řízené vícebodové vstřikování)
	Typ paliva		Bezolovnatý benzín (RON95)	Bezolovnatý benzín (RON95)
JÍZDNÍ VÝKONY A SPOTŘEBA	Objem palivové nádrže	l	63	60
	Max. rychlost	km/h	190	190
	Zrychlení (0-100 km/h)	s	10,6	12,4
	Spotřeba paliva			
	Městský provoz	l/100 km	8,4	7,6
	Mimoměstský provoz	l/100 km	5,7	5,8
	Kombinovaný provoz	l/100 km	6,7	6,4
Emise CO ₂ , kombinovaný provoz	g/km	155	149	
PŘEVODOVKA	Typ		5stupňová manuální	CVT automatická s proměnlivým převodem
	Spojka		Jednokotoučová s talířovou pružinou, ovládaná hydraulicky	Variátor
	Převodové poměry			
	1		3,538	2,631 - 0,378
	2		1,913	
	3		1,333	
	4		1,028	
	5		0,820	
	6		-	
Zpátečka		3,583	1,960	
Stálý převodový poměr		4,562	6,026	
ROZMĚRY A HMOTNOSTI	Celková délka	mm		4 695
	Celková šířka	mm		1 810
	Celková výška	mm		1 710
	Rozvor kol	mm		2 670
	Rozchod kol vpředu / vzadu	mm		1 540 / 1 540
	Světlá výška	mm		190
	Provozní hmotnost	kg	1 470	1 570 1 600
	Největší technicky přípustná hmotnost	kg	1 985	2 070 2 170
	Hmotnost brzděného přívěsu	kg	1 600	1 600
	Hmotnost nebrzděného přívěsu	kg	735	750
	Maximální zatížení střešních ližin	kg		80
	Minimální poloměr otáčení	m		5,3
	Objem zavazadlového prostoru (při 7 sedadlech)			128
	Objem zavazadlového prostoru (základní)	l		667*
	Objem zavazadlového prostoru (po střechu, po sklopení zadních sedadel)	l		1 608
	ŘÍZENÍ	Typ		Hřebované s elektrickým posilovačem
ZAVĚŠENÍ	Přední náprava		Vzpěra McPherson, vinuté pružiny se stabilizátorem	
	Zadní náprava		Víceprvkové, vinuté pružiny se stabilizátorem	
BRZDY	Přední		Ventilované kotoučové (2pístkové)	
	Zadní		Kotoučové	
PNEUMATIKY A DISKY	Přední a zadní		215 / 70 R16 (INTENSE), 225 / 55 R18 (INTENSE+, INSTYLE)	
	Rozměr a typ disků		Slitínové 6,5 J x 16 (INTENSE), slitínové 7,0 J x 18 (INTENSE+, INSTYLE)	
	Rezervní kolo		Dojezdové, ocelový disk 4,0 T x 16 s pneumatikou T155 / 90 D16 resp. 4,0 T x 17 T155 / 80 D17 (6AT INTENSE+, INSTYLE)	
VLASTNOSTI V TERÉNU	Přední nájezdový úhel		21,0°	
	Zadní nájezdový úhel		22,5°	
	Přejezdový úhel		21,0°	

* Po montáži originálního příslušenství.

TECHNICKÉ SPECIFIKACE

■ Standardní výbava ○ Volitelná výbava – Není k dispozici

MODEL	Pohon	4WD			
	Motor	2.2 DI-D			
	Převodovka	AS&G	AS&G	-	
	Počet míst k sezení	6stupňová manuální (6MT)	6stupňová manuální (6MT)	6stupňová automatická (6AT)	
	Výbavový stupeň	5	7	7	
MOTOR	Typ (kód)	16 ventilový řadový vznětový čtyřválec přeplňovaný s mezichladičem DOHC DI-D (4N14)			
	Zdvihový objem	ccm	2 268		
	Vrtání x zdvih	mm	86,0 x 97,6		
	Kompresní poměr		14,9		
	Úroveň emisí		EURO 6		
	Max. výkon (čistý EEC)	kW (k)/ot/min	110 (150) / 3 500		
PALIVOVÁ SOUSTAVA	Max. točivý moment	380 / 1 750-2 500	380 / 1 750-2 500	360 / 1 500-2 750	
	Systém vstřikování	COMMON-RAIL (Elektronické přímé vstřikování s palivovou lištou)			
PALIVOVÁ SOUSTAVA	Typ paliva	Motorová nafta			
	Objem palivové nádrže	l	60		
JÍZDNÍ VÝKONY A SPOTŘEBA	Max. rychlost	km/h	200	190	
	Zrychlení (0-100 km/h)	s	10,2	11,6	
	Spotřeba paliva				
	Městský provoz	l/100 km	6,2	6,9	
	Mimoměstský provoz	l/100 km	4,8	5,2	
	Kombinovaný provoz	l/100 km	5,3	5,8	
JÍZDNÍ VÝKONY A SPOTŘEBA	Emise CO ₂ , kombinovaný provoz	g/km	139	154	
	Typ	6stupňová manuální			
PŘEVODOVKA	Spojka	Jednokotoučová s talířovou pružinou, ovládaná hydraulicky	Jednokotoučová s talířovou pružinou, ovládaná hydraulicky	Měníč točivého momentu	
	Převodové poměry				
	1	3,818	3,818	4,199	
	2	1,913	1,913	2,405	
	3	1,218	1,218	1,583	
	4	0,860	0,860	1,161	
	5	0,790	0,790	0,855	
	6	0,673	0,638	0,685	
	Zpátečka	4,139	4,139	3,457	
	Stálý převodový poměr	1.-4. rychlostní stupeň: 3,777, 5.-6. rychlostní stupeň, zpátečka: 3,238	1.-4. rychlostní stupeň: 4,058, 5.-6. rychlostní stupeň, zpátečka: 3,450	3,360	
ROZMĚRY A HMOTNOSTI	Celková délka	mm	4 695		
	Celková šířka	mm	1 810		
	Celková výška	mm	1 710		
	Rozvor kol	mm	2 670		
	Rozchod kol vpředu / vzadu	mm	1 540 / 1 540		
	Světla výška	mm	190		
	Provozní hmotnost	kg	1 640	1 675	1 685
	Největší technicky přípustná hmotnost	kg	2 260		
	Hmotnost brzděného přívěsu	kg	2 000		
	Hmotnost nebrzděného přívěsu	kg	750		
	Maximální zatížení střešních ližin	kg	80		
	Minimální poloměr otáčení	m	5,3		
	Objem zavazadlového prostoru (při 7 sedadlech)		128		
	Objem zavazadlového prostoru (základní)	l	667*		
Objem zavazadlového prostoru (po střechu, po sklopení zadních sedadel)	l	1 608			
ŘÍZENÍ	Typ	Hřebenové s elektrickým posilovačem			
ZAVĚŠENÍ	Přední náprava	Vzpěra McPherson, vinuté pružiny se stabilizátorem			
	Zadní náprava	Víceprvkové, vinuté pružiny se stabilizátorem			
BRZDY	Přední	Ventilované kotoučové (2pístkové)			
	Zadní	Kotoučové			
PNEUMATIKY A DISKY	Přední a zadní	215 / 70 R16 (INTENSE), 225 / 55 R18 (INTENSE+, INSTYLE)			
	Rozměr a typ disků	Slitínové 6,5 J x 16 (INTENSE), slitínové 7,0 J x 18 (INTENSE+, INSTYLE)			
	Rezervní kolo	Dojezdové, ocelový disk 4,0 T x 16 s pneumatikou T155 / 90 D16 resp. 4,0 T x 17 T155 / 80 D17 (6AT INTENSE+, INSTYLE)			
VLASTNOSTI V TERÉNU	Přední nájezdový úhel	21,0°			
	Zadní nájezdový úhel	21,0°			
	Přejezdový úhel	21,0°			

* Po montáži originálního příslušenství.

Vytváříme zelenou a trvale udržitelnou budoucnost

Neustále analyzujeme potřeby trhu a rychle reagujeme na očekávání našich zákazníků. Naším cílem je dosáhnout souladu mezi jednotlivci, společností, Zemí a automobily, které vyrábíme. Zavázali jsme se, že světu poskytneme potěšení z jízdy, uklidňující bezpečnost a zodpovědnost k životnímu prostředí.



RECYKLACE STARÝCH VOZIDEL

Ochrana životního prostředí je pro nás samozřejmostí. Společnost Mitsubishi Motors navrhuje a vyrábí vysoce kvalitní vozidla a jejich součásti s cílem poskytnout svým zákazníkům motorová vozidla s dlouhou životností a vynikající služby tak, aby bylo možné zachovat optimální provozní stav vozidla. Chováme velkou úctu k životnímu prostředí a využíváme materiály, které mohou být po skončení životnosti Vašeho vozu Mitsubishi recyklovány a znovu použity. Po skončení životnosti vezmeme Váš vůz zpět a recyklujeme jej způsobem příznivým k životnímu prostředí v souladu se směrnicí EU o vozidlech na konci životnosti a zároveň v souladu se všemi platnými zákonnými opatřeními.

Veškerá vozidla společnosti Mitsubishi Motors (do celkové hmotnosti 3,5 t) prodaná po 1. červenci 2002 budou od posledního majitele bezplatně odebrána na některém z určených sběrných míst, ovšem za podmínky, že vozidlo bude zahrnovat všechny hlavní součásti a nebude obsahovat odpad. Od 1. ledna 2007 toto platí pro všechna vozidla Mitsubishi Motors, bez ohledu na datum prodeje. K dispozici je síť sběrných míst přijímajících vozidla společnosti Mitsubishi Motors na konci jejich životnosti, což zaručuje, že Váš vůz bude recyklován způsobem ohleduplným k životnímu prostředí. Možnosti pro recyklaci vozidel a jejich komponentů jsou v současné době neustále vyhodnocovány a zlepšovány, s cílem dosáhnout v budoucnosti ještě vyššího procenta recyklovatelnosti.

Další podrobnosti najdete na adrese www.mitsubishi-motors.cz/sk.

BEZSTAROSTNÝ PROVOZ

Více než 2 500 autorizovaných servisních míst Mitsubishi Motors po celé Evropě je připraveno Vám pomoci bez ohledu na to, kde se právě nacházíte.

PROFESIONÁLNÍ SERVIS

Každý nový vůz potřebuje pravidelnou údržbu a servis, abyste se vždy dostali tam, kam potřebujete, a hlavně, aby byla zaručena bezpečnost Vaše i Vašich spolujezdců. Potřebnou péči jsou připraveni zajistit vyškolení profesionálové - MITSUBISHI SERVIS s využitím speciální diagnostické techniky a originálních náhradních dílů Mitsubishi Motors. Zajistí tak maximální životnost a spolehlivost Vašeho vozu. S Vašimi požadavky se můžete obrátit 24 hodin denně z domova i z kanceláře na MITSUBISHI ONLINE SERVIS (www.mitsubishi-motors.cz/sk).

ORIGINÁLNÍ NÁHRADNÍ DÍLY MITSUBISHI MOTORS

I ta nejmenší technická závada může být příčinou nehody. Proto byly všechny originální náhradní díly Mitsubishi Motors vyvinuty a přezkoušeny podle přísných norem kvality. Doporučujeme používat originální náhradní díly Mitsubishi Motors, aby byla zachována integrita a bezpečnost Vašeho vozu i Vašich spolujezdců. Originální náhradní díly Mitsubishi Motors jsou k dispozici u všech autorizovaných opravců Mitsubishi. Jsme pyšní na to, že se pravidelně umísťujeme na předních místech žebříčku kvality poprodejních služeb.

Mitsubishi Motors Europe BV

www.mitsubishi-motors-europe.com

Váš autorizovaný prodejce vozů Mitsubishi:

ZÁRUKA JE SAMOZŘEJMOSTÍ



Všechna nová vozidla Mitsubishi se standardně dodávají s pětiletou zárukou, maximálně však do ujetí 100 000 km, podle toho, který stav nastane dříve.

Záruka na prorezavění karoserie zahrnuje proděravění karoserie v důsledku koroze po dobu prvních 12 let. Statisticky spolehlivosti vozů značky Mitsubishi jsou vynikající, ale pokud byste přesto potřebovali pomoc, nabízáme Vám asistenční službu MAP.

MAP – BEZPLATNÁ ASISTENČNÍ SLUŽBA



Abychom názorně demonstrovali náš závazek zachovat Vaši mobilitu i důvěru, kterou máme ve spolehlivost našich vozů, obdržíte spolu s Vaším novým vozem Mitsubishi zdarma kartu MAP platnou po dobu tří let. MAP představuje balík asistenčních služeb Mitsubishi Motors a s kartou MAP v kapse je Vaše

mobilita zaručena ve více než 30 zemích po celé Evropě. Pokud byste někdy potřebovali pomoc v případě selhání vozu, nehody, odcizení nebo vandalismu – bez ohledu na to, kde jste, 24 hodin denně, 7 dní v týdnu – stačí zavolat na telefonní číslo na Vaši kartě a problém bude vyřešen na místě. V případě závažnějších obtíží bude Váš vůz odtážen k nejbližšímu autorizovanému opravci vozů Mitsubishi a budou Vám nabídnuty takové služby jako hotel, pokračování v cestě, náhradní vůz a repatriace vozidla. Za předpokladu, že budete se svým vozem navštěvovat autorizovaný servis Mitsubishi i po uplynutí prvních třech let provozu, bude Vaše mobilita zaručena i po následujícím roce nebo do dalšího servisního intervalu (podle toho, co nastane dříve), a to až do stáří 10 let vozidla.

ORIGINÁLNÍ PŘÍSLUŠENSTVÍ MITSUBISHI MOTORS

Mitsubishi Motors vytváří dokonalé moderní vozy, doslova nabitě nejmodernější automobilovou technikou, které splňují, ba dokonce převyšují nároky moderního motoristického života. Avšak rozhodnutí o tom, co je dokonalost, záleží pouze na Vás. Proto Vám nabízíme široký sortiment doplňků a příslušenství, které Vám umožní vytvořit si vlastní nové Mitsubishi. Můžete tak plně uspokojit své potřeby ve všech ohledech.

Veškerá data, údaje a vyobrazení jsou určeny pouze k informačnímu účelu a tento materiál není nabídkou, resp. návrhem na uzavření smlouvy. Údaje uváděné o spotřebách a emisích vozidel odpovídají měřením dle příslušných směrnic a nařízení EU nebo předpisů EHK a mohou se lišit od hodnot dosahovaných v reálném provozu. Veškeré informace uvedené v tomto materiálu se týkají výhradně nových vozidel nabízených prostřednictvím autorizované prodejní sítě Mitsubishi Motors v České republice a Slovenské republice. Dovozce si vyhrazuje právo na změnu provedení vozidel a technických parametrů bez předchozího upozornění. Pro více informací se, prosím, obraťte na Vašeho nejbližšího autorizovaného prodejce Mitsubishi Motors. Všechna práva vyhrazena.

Importér ČR
M MOTORS CZ s.r.o.
Na Chodovci 2457/1
141 00 Praha 4
Česká republika
www.mitsubishi-motors.cz

Importér SR
M MOTORS SK s.r.o.
Panónska cesta 33
851 04 Bratislava
Slovenská republika
www.mitsubishi-motors.sk

Obj. číslo: CZ0UTKA16

16 cze 000001 Dec. 16 Printed in Czech Republic