

L200



MITSUBISHI
MOTORS
Drive@earth



***SKUTEČNÝ POMOCNÍK
DO OPRAVDOVÉHO
ŽIVOTA***





Double Cab Instyle 4WD // Metalická barva Sterling Silver [U25]



SÍLA VE STYLOVÉM PROVEDENÍ

Pocíťte sílu terénního pick-upu a zároveň objevte jednoduchost jeho ovládní. Vychutnejte si nový stupeň komfortu ve voze zcela nové kategorie. Nově vyladěné Mitsubishi L200 je mnohostranné. Představuje terénní pick-up, jenž Vám dopřeje pocit jízdy jako v osobním automobilu. Posune Vaši představu o cestování na novou úroveň.





Vlevo: Double Cab Instyle 4WD / Metalická barva Earth Green [F27]
Vpravo: Club Cab Instyle 4WD / Metalická barva Sterling Silver [U25]



LED světla pro denní svícení



Jedinečný aerodynamický tvar

Tvar karoserie nového Mitsubishi L200 je vytvořen s pomocí moderní počítačové simulace tak, aby díky prvotřídnímu součiniteli aerodynamického odporu C_d 0.40* dokonale proplouval vzduchem, což přispívá k mimořádně nízké úrovni hluku v kabině a nízké spotřebě paliva, lepšímu zrychlení a jízdě stabilně.

* Výsledek vlastního měření Mitsubishi Motors.





VELKORYSÝ VNITŘNÍ PROSTOR

Cestujte pohodlně v novém Mitsubishi L200 Double Cab, které poskytuje největší vnitřní prostor ve třídě. Nabízí komfortní sezení včetně nově navržených předních sedadel, které Vám i Vaším spolucestujícím zpříjemní cestu. Strategicky umístěná zvuková izolace a tlumení vibrací přispívají k tiché a komfortní jízdě. Díky velkému množství úložných prostor si navíc s sebou můžete vzít vše, na co si vzpomenete.

Nejdelší kabina ve třídě

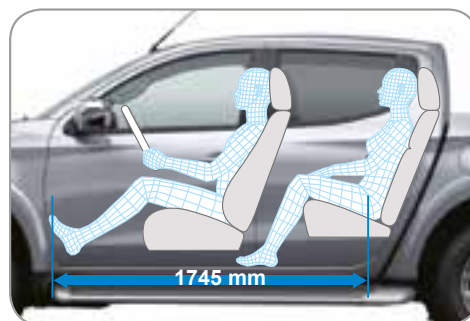

Luxusní přední sedadla

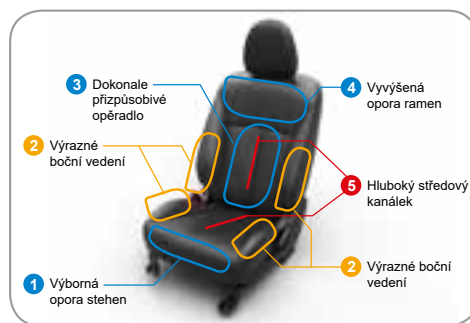

Tichá, pohodlná jízda



- 1 Palubní deska vyrobená z materiálu tlumícího hluk
- 2 Podlaha vyrobená z materiálu tlumícího vibrace
- 3 Protihluková izolace v oblasti přístrojové desky a blatníků
- 4 Odhlučnění ve spodní části podvozku



EFEKTIVNÍ VÝKON

Mimořádně nízká spotřeba paliva a příznivé emise CO₂.

V nabídce jsou dva výjimečně lehké 2,4 litrové turbodieselové motory s hliníkovým blokem a systémem přímého vstřikování paliva (Common Rail), které dodávají sportovnímu pick-upu Mitsubishi L200 dostatečně vysoký výkon, s nímž zvládne i skutečně náročný terén. To vše při přijatelné spotřebě paliva.

DI-D

COMMON RAIL

Diesel s přímým vstřikováním



Nízká spotřeba paliva, příznivé emise CO₂ a dynamický výkon

Pohonná jednotka 2,4 litru DI-D MIVEC*, ventilový rozvod 16v DOHC, přeplňování s mezichladičem, rozvod paliva typu Common Rail

Nový vznětový motor MIVEC výrazně snižuje spotřebu paliva i hladinu emisí CO₂, zároveň nabízí pružnou odezvu, vysoký výkon 133 kW (3500 ot./min.) a točivý moment 430 Nm (2500 ot./min.).

* systém variabilního časování ventilů MIVEC (zkr. „Mitsubishi Innovative Valve timing Electronic Control system“)

430 Nm

Přeplňovaný vznětový motor o objemu 2,4 litru

Motor díky lehkému celohliníkovému bloku a přesnému systému vstřikování paliva typu Common Rail dosahuje pozoruhodně nízké spotřeby paliva i nízkých emisí CO₂, avšak zároveň vykazuje energickou odezvu, dostatečný výkon a nadprůměrný točivý moment, který uvítáte v náročných pracovních podmínkách i při trávení volného času.

Turbodmychadlo

Turbodmychadlo s variabilní geometrií díky nižšímu setrvačnému momentu okamžitě produkuje mohutnější záťah od nejnižších otáček a přispívá k plynulému zrychlení při vyšších otáčkách. Mezichladič zajišťuje optimální ochlazování vzduchu v zájmu dalšího zvýšení účinnosti motoru.

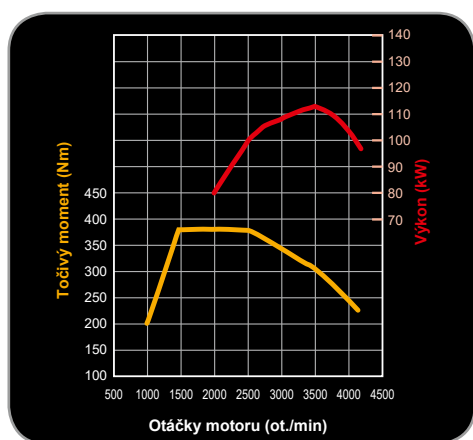

Přeplňovaný motor 2.4 DI-D DOHC
(113 kW/3500 ot./min, 380 Nm při 1500-2500 ot./min)

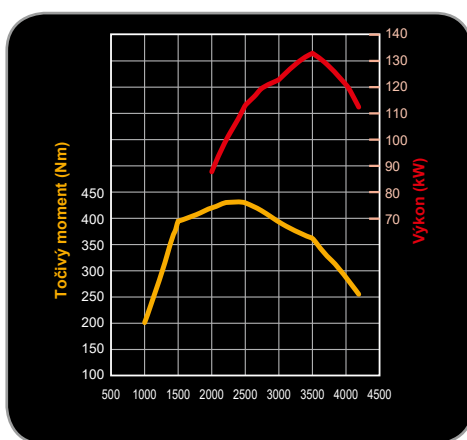

Přeplňovaný motor 2.4 DI-D MIVEC DOHC
(133 kW/3500 ot./min, 430 Nm při 2500 ot./min)

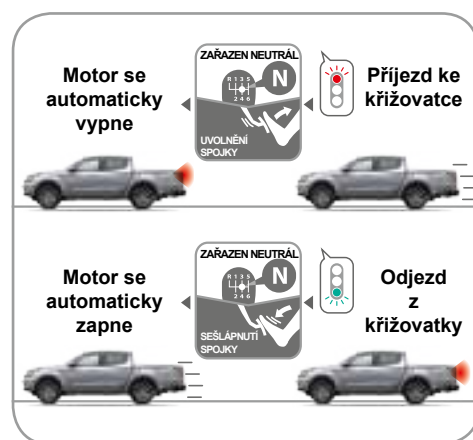

SYSTÉM AUTO STOP & GO (AS&G)

Systém (AS&G) snižuje spotřebu paliva a emise CO₂ automatickým vypínáním motoru, když se vozidlo nachází v klidu, jako například při čekání na semaforech. Jakmile sešlápnete pedál spojky, motor se okamžitě nastartuje a vozidlo je připraveno k jízdě (při zařazeném neutrálu).



Páčky řazení pod volantem

Prostřednictvím elegantních páček elektronického řazení pod volantem můžete hladce volit převodové stupně automatické převodovky bez nutnosti sundávat ruce z volantu.



Pětistupňová automatická převodovka s režimem sportovního řazení

Toužíte-li po snadné ovladatelnosti, ale přitom si chcete zachovat pocit ze sportovní jízdy, zvolte hladce řadicí pětistupňovou automatickou převodovku. V režimu Sport můžete řídit nahoru i dolů krátkým pohybem zápěstí, a vychutnat si tak potěšení ze sportovní jízdy – podobně jako u vozů s manuální převodovkou.



Šestistupňová manuální převodovka

Šestistupňová manuálně řazená převodovka zprostředkuje naprostou kontrolu nad výkonem podle aktuálních jízdních podmínek. Robustní řadicí páka s kratšími drahami a zlehka ovladatelný pedál spojky Vám zajistí snazší kontrolu nad řízením. Široké rozpětí převodových stupňů zároveň přispívá k příznivé spotřebě paliva.

BEZPEČNOST

KONSTRUKCE KAROSERIE RISE

L200 využívá bezpečnostní konstrukci skeletu kompaktní karoserie Mitsubishi RISE (Reinforced Impact Safety Evolution), čímž je výrazně zvýšena bezpečnost posádky při kolizi. Robustní konstrukce vozidla účinně pohlcuje energii, která vzniká při nárazu, a zároveň udržuje celistvost kabiny. Vedle toho využívá L200 ještě klasický rám, který zajišťuje optimální tuhost na silnici i v terénu.

Výsledkem je dokonalá stabilita i plně naloženého vozidla za jízdy.



ODOLNÁ LEHKÁ KAROSERIE

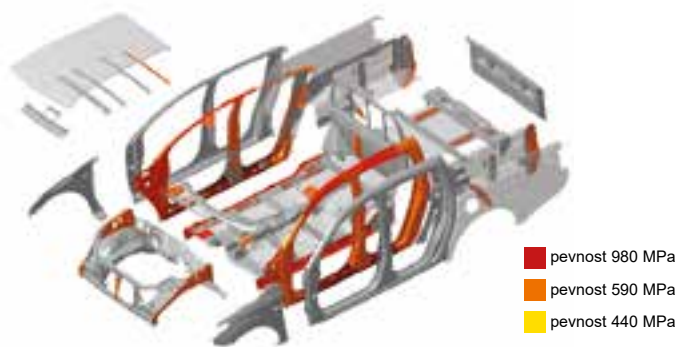

Karoserie vozu je extrémně robustní a zároveň lehká díky vysokopevnostní oceli, ze které je vyrobena. Robustnost karoserie přispívá k vysoké bezpečnosti v případě kolize.



7 AIRBAGŮ

Při nehodě je posádka vozidla chráněná 7 airbagy, které pomohou absorbovat energii nárazu. Systém SRS airbagů zahrnuje čelní airbagy, boční airbagy, okenní airbagy vpředu a kolenní airbag u řidiče, který značně snižuje riziko poranění dolních končetin.

Poznámka:

Airbagy jsou součástí dodatečných zádržných systémů (SRS). Abyste snížili riziko poranění v důsledku aktivace airbagu, vždy buďte připoutáni bezpečnostním pásem, sedte ve vzpřímené poloze uprostřed sedadla a nevyklánějte se směrem ke dveřím. Děti do 12 let vždy posadte na zadní sedadla a použijte odpovídající dětské sedačky. Nikdy neumísťujte dětskou sedačku na přední sedadlo. Více informací naleznete v uživatelské příručce, případně v návodu k Vaší dětské sedačce.

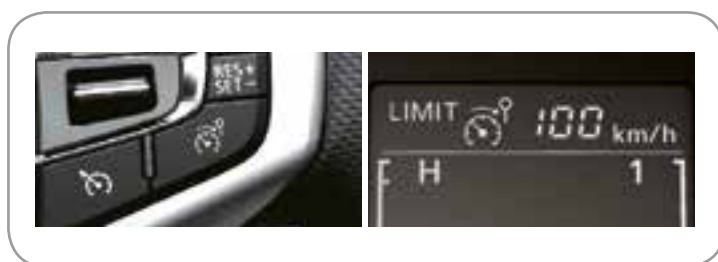

NASTAVITELNÝ OMEZOVAČ RYCHLOSTI

Nastavitelný omezovač rychlosti ve většině situací zabrání vozidlu v překročení rychlosti, kterou si sami zvolíte. Jestliže dojde při jízdě z kopce k překročení nastavené rychlosti, objeví se výstražná kontrolka na displeji a zazní zvukový signál, který Vás upozorní, že je zapotřebí použít brzdy.



Dvojitý předpínače (sedadlo řidiče)

PŘEDPÍNAČE

Přední sedadla jsou vybavena bezpečnostními pásy s předpínači a omezovači síly, které v případě kolize lépe drží tělo díky automatickému stažení pásů. Napomáhají chránit řidiče a spolujezdce tím, že lépe rozkládají deformační síly působící na lidský organismus v okamžiku srážky.

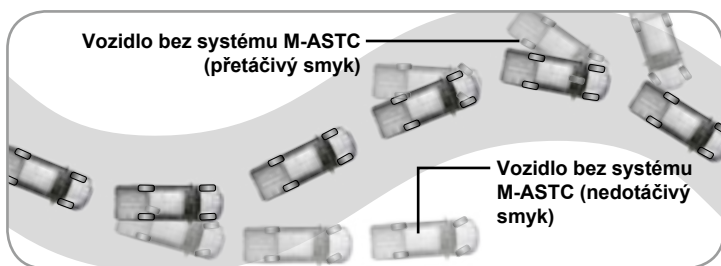

SYSTÉM ŘÍZENÍ STABILITY A TRAKCE (M-ASTC)

Systém aktivního řízení stability a trakce (M-ASTC) nezávisle reguluje brzdou sílu působící na kola, a tak při zatáčení udržuje vynikající stabilitu vozidla. Senzory analyzují pohyb vozidla a určují, zda nedochází ke smyku. Systém zároveň zabraňuje prokluzu kol při rozjezdu tak, že přizpůsobí výkon motoru, případně protáčejí se kola přibrzdí.

Poznámka:

Funkce M-ASTC je pouze doplňková. Jezděte, prosím, bezpečně a při řízení se na tuto funkci zcela nespolehejte. Dbejte na to, aby na všech kolech byly použity pneumatiky stejného rozměru a typu. Neinstalujte do vozidla dodatečně samosvorný diferenciál od jiných výrobců. Více informací najdete v uživatelské příručce.

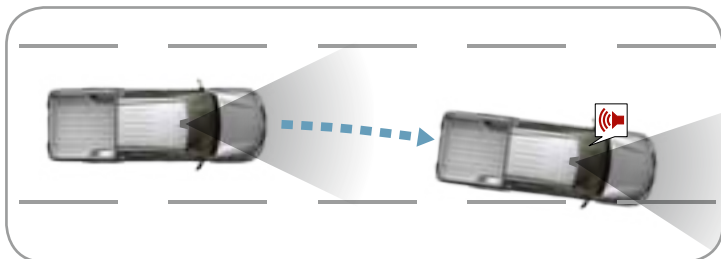

SYSTÉM PODPORY UDRŽOVÁNÍ JÍZDNÍHO PRUHU (LDW)

Jestliže vůz při rychlosti větší než 65 km/h bez příčiny vybočí ze svého pruhu, systém LDW tuto skutečnost pomocí kamery umístěné za čelním sklem okamžitě detekuje a upozorní řidiče rozsvícením výstražné kontrolky a zvukovým signálem.

Poznámka:

Systém Lane Departure Warning není určen k tomu, aby minimalizoval rizika spojená s tím, když řidič dostatečně nevěnuje pozornost řízení nebo při nízké viditelnosti způsobené špatným počasím, atd. Věnujte se plně řízení svého vozidla a jezděte bezpečně. Systém nemusí za určitých okolností správně rozpoznat pruhy. Více informací najdete v uživatelské příručce.

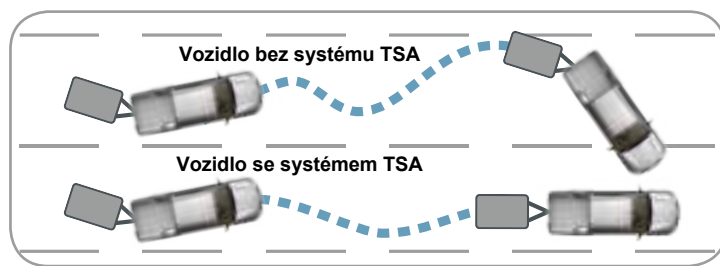

SYSTÉM PODPORY STABILITY PŘI JÍZDĚ S PŘÍVĚSEM (TSA)

Trailer Stability Assist (TSA) zvyšuje stabilitu při jízdě s přívěsem. Pokud systém zachytí vybočení přívěsu, automaticky začne regulovat výkon motoru a brzdou sílu přenášenou na jednotlivá kola, aby stabilizoval jak vozidlo, tak přívěs.

Poznámka:

Funkce TSA je pouze doplňková. Jezděte, prosím, bezpečně a při řízení se na tuto funkci zcela nespolehejte. Za určitých podmínek, např. na kluzké vozovce, při silném bočním větru, překročení maximální povolené hmotnosti nákladu, jeho nerovnoměrnému rozložení nebo při jízdě ve vysokých rychlostech nemusí systém TSA zajistit stabilitu soupravy. Více informací najdete v uživatelské příručce.

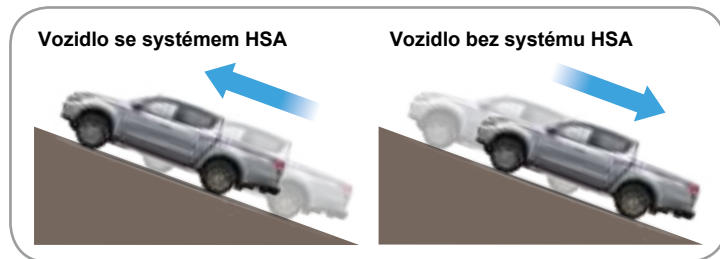

ASISTENT ROZJEZDU DO KOPCE (HSA)

Asistent rozjezdu do kopce (HSA) usnadňuje rozjezd do prudkého svahu. Systém HSA zabráni nechtěnému couvnutí tím, že po uvolnění brzdového pedálu udržuje vozidlo zabrzděné po dobu až 2 sekund, dokud řidič nesešlápne pedál plynu.

Poznámka:

Asistent rozjezdu do kopce (Hill Start Assist, HSA) automaticky nezaručuje bezpečnou jízdu. Nikdy se při rozjezdu do prudkých kopců nespolehejte pouze na tuto funkci. Vaše vozidlo může couvnout, pokud brzdový pedál nebyl dostatečně sešlápnutý, vozidlo je hodně naloženo, pokud je sklon vozovky příliš prudký nebo pokud je vozovka kluzká. Tato funkce neslouží k tomu, aby zabránila pohybu Vašeho vozidla po dobu delší než 2 sekundy. Nespolehejte se výhradně na to, že tato funkce zcela zabráni couvnutí vozidla ve stejně míře jako sešlápnutí brzdového pedálu. Více informací najdete v uživatelské příručce.



SOLIDNÍ JÍZDNÍ VLASTNOSTI

Konstrukce L200 je zárukou maximální stability při jízdě v jakémkoliv terénu a perfektního kontaktu s jízdním povrchem. K solidním jízdním vlastnostem vozu v terénu napomáhá robustní rám vozidla a jeho aerodynamická karoserie výrazně přispívá k zajištění vysoké stability ve vyšších rychlostech při jízdě na dálnici. Spolehlivý a osvědčený pohon 4WD ve spojení s vyspělým podvozkem zachovává maximální kontakt s jízdním povrchem, díky čemuž máte za každé situace naprostou kontrolu nad vozidlem.



SYSTÉM POHONU SUPER SELECT 4WD-II

Pomocí voliče režimu pohonu můžete přepnout během jízdy z pohonu 2WD (2H) na 4WD (4H, 4HLc) v závislosti na momentálních podmínkách, a to až do rychlosti 100 km/h. Pokud se dostanete do nepříznivých podmínek, přepněte na režim 4HLc určený pro členitý terén nebo na 4LLc určený pro stoupání do prudkého svahu, bahno nebo hluboký sníh.



2H



Normální jízdní podmínky

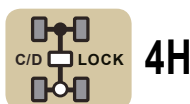

4H



Nekvalitní silnice nebo ztížené podmínky



4HLc



Členitý terén s nestabilním povrchem



4LLc



Strmé kopce, bahno, písek, hluboký sníh

Poznámka: Super Select 4WD-II Vám umožňuje přepínat mezi režimy 2H, 4H a 4HLc při rychlostech do 100 km/h. Jestliže přepínáte mezi režimem 4HLc a 4LLc, vozidlo musí být zastaveno.



L200 zvládne všechny druhy terénu

Na cestách Vás může překvapit ledacos. Aby Vás žádná situace nezaskočila, je nové Mitsubishi L200 navrženo tak, aby zdovalo veškerý terén. I ten nejstrmější. Dokonalé jízdní vlastnosti pocítíte jak při jízdě na silnici, tak při jízdě mimo ni.

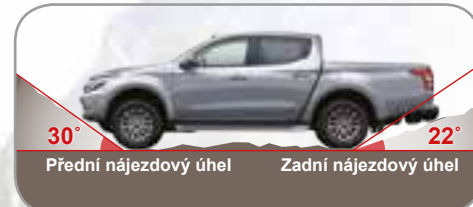

Nová L200 přináší lepší jízdní vlastnosti v terénu i na zpevněných vozovkách. Zlepšil se i výhled ve směru jízdy díky úpravám tvaru kapoty a umístění stěračů.

- Uvedené úhly platí pro výbavu Intense a Instyle
- U výbavy Invite je zadní nájezdový úhel 25°



SYSTEM Pohonu EASY SELECT 4WD

Až do rychlosti 100 km/h můžete přepnout z pohonu 2WD (2H) pro rychlou a plynulou jízdu po dálnici do režimu 4WD (4H) K aktivaci přenosu točivého momentu na všechna čtyři kola stačí pouze pootočit kruhovým voličem jízdních režimů do pozice 4H, anebo do pozice 4L, která poskytuje nižší převodový poměr a větší tažnou sílu při pomalé jízdě v náročném terénu.

Uzávěrka zadního diferenciálu

Po uzavření diferenciálu zadní nápravy se sjednotí rozdílná rychlost otáčení zadních kol, čímž jsou zaručeny maximální jízdní schopnosti i na písčitém povrchu, v bahně a na kamenech.

Poznámka: Uzávěrku zadního diferenciálu lze aktivovat po přepnutí do režimu 4HLc a 4LLc (u systému Super Select 4WD-II) nebo do režimu 4H a 4L (u systému Easy Select 4WD).

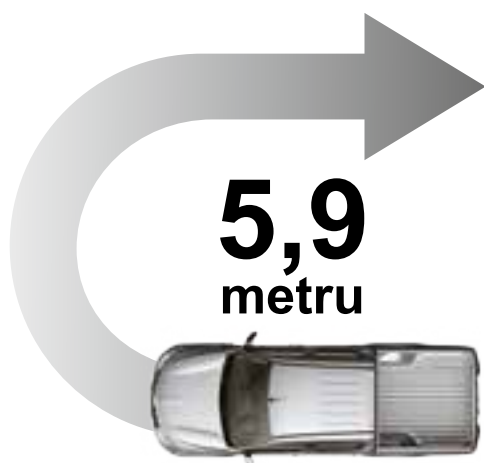

Nejmenší poloměr otáčení ve třídě 5,9 m

Vzhledem k rozměrům vozidla má L200 překvapivě malý poloměr otáčení, a tak se s ním mimořádně snadno parkuje nebo manévruje v těsných prostorách.

Snadná ovladatelnost, rychlá odezva

Díky dokonalému řízení, přesné zpětné vazbě a snadné ovladatelnosti se stane pro řidiče jízda ve vozidle odpočinkem.



Prostor na rozdávání

Stylová L200 nabízí mimořádně velký prostor nejen pro posádku, ale i pro náklad. Velkoryse rozměrná ložná plocha je zároveň dokonale vyztužena s ohledem na co nejvyšší odolnost při převážení nákladu.



Double Cab



Club Cab



Šestice kotevních míst uvnitř ložné plochy

*1: měřeno ve spodní části
*2: měřeno od horní hrany

ROBUSTNÍ A SPOLEHLIVÝ

Mitsubishi L200 je postaveno jako robustní vůz, připravený úspěšně se utkat se všemi úkoly, které před něj postavíte. Velkorysá ložná plocha a vysoká odolnost jdou ruku v ruce s elegantním stylem a prostorným i pohodlným interiérem, který bezpochyby ocení všichni pasažéři cestující ve voze. Optimálně tvarovaná karoserie zároveň přispívá ke špičkové aerodynamice a kultivované tiché jízdě.

Club Cab Invite 4WD / Perleťová barva White Pearl [W54]



Robustní podvozek

Robustní podvozek používá dvojitá lichoběžníková ramena s vinutými pružinami a stabilizátory na přední nápravě; vzadu pak konstruktéři zachovali listová pera pro co nejlepší jízdní vlastnosti. Stabilní jízdní vlastnosti přinášejí pohodlí celé posádce.

Odolná konstrukce



Pevnější konstrukce motorového prostoru s dvojitým zajišťovacím mechanismem kapoty přispívá k vyšší odolnosti i bezpečnosti. Ložná plocha je v zadních rozích speciálně vyztužena s cílem získat vyšší pevnost celé korby tak, aby ji nepoškodil ani posunující se náklad uvnitř, stejně tak, aby odolala nárazu v případě kolize.

Robustní provedení



Pevnější motorový prostor



Vyztužené zadní rohy



Dvojitý zajišťovací mechanismus kapoty

VYBRANÉ PRVKY VÝBAVY

MULTIMEDIÁLNÍ NAVIGAČNÍ SYSTÉM MMCS (Mitsubishi Multi Communication System)

Dotyková obrazovka s vysokým rozlišením na středové konzole přehledně zobrazuje údaje navigace a informace o přehrávaných skladbách. Významně vypomáhá i při parkování, kdy přenáší záběry ze zadní parkovací kamery.



Širokouhý displej HD
Zobrazuje snadno čitelné informace díky vysokému rozlišení.



Zobrazování map ve formátu 3D
Zobrazuje významná místa na mapách měst ve 3D pohledu.



Regulace ozvučení
Podporuje snadné nastavování různých funkcí zpracování zvuku.



Duální displej
Souběžné zobrazování údajů z mapy, informací audiosystému a podobně na jediné obrazovce.



Zadní parkovací kamera



Vstup USB



Bluetooth® hands-free LINK SYSTEM*



Výškově a podélně nastavitelný volant



Multifunkční displej



Dvouzónová automatická klimatizace



Systém bezklíčového ovládání (KOS)

Máte-li u sebe klíček od vozidla, prostřednictvím tlačítek na vnějších klikách předních dveří můžete snadno zamknout či odemknout celé vozidlo. Ke spuštění motoru postačuje stisknout příslušné tlačítko na palubní desce.



Vnitřní zpětné zrcátko s automatickým stmíváním

Vnitřní zrcátko automaticky zabraňuje oslňování od světlometů za Vámi jedoucích vozidel, aby byl zachován ničím nerušený výhled v zájmu co nejbezpečnější jízdy.

Systém ETACS (Electronic Time and Alarm Control System – komplexní elektronický řídicí systém)



Časovač elektricky ovládaných oken

Až 30 sekund po vypnutí motoru (před otevřením dveří od vozidla) můžete otevírat a zavírat elektricky ovládaná okna.



Automatické opětovné zamykání vozidla

Pokud vozidlo zvenčí odemknete a do 30 sekund nikdo neotevře žádná dveře, systém automaticky všechny dveře opět uzamkne.



Automatické vypínání světlometů

Po vypnutí zapalování a vystoupení z vozidla se světlomety automaticky vypnou s ohledem na zachování kapacity akumulátoru.



Automatická regulace rychlosti stěračů

V režimu cyklování se rychlost stěračů zvyšuje úměrně rychlosti jízdy.

CLUB CAB

Invite



Klíčová výbava:

- Systém 4WD Easy Select
- Uzávěrka zadního diferenciálu
- Systém automatického zastavení a nastartování motoru (AS&G)
- 16" ocelové disky s pneu 205 R16C 110/108 8PR
- Plnohodnotné 16" ocelové rezervní kolo
- DRL - světlomety pro denní svícení integrované v předním nárazníku
- Spodní ochranný kryt pod motorem a podlahou kabiny
- Palubní počítač
- Čelní airbagy
- Bezpečnostní systémy ABS, EBD, BOS a EBA
- Systém aktivního řízení stability a trakce M-ASTC
- Asistent stability přivěsu TSA
- Elektricky ovládaná přední okna s ochranou proti přivěšení
- Centrální zamykání s dálkovým ovládáním a dvěma klíči
- Manuální klimatizace s pylovým filtrem
- 2DIN audiosystém LW/MW/FM s CD a MP3 přehrávačem, 4 repro, USB

DOUBLE CAB

Invite



Klíčová výbava:

- Systém 4WD Easy Select
- Uzávěrka zadního diferenciálu
- Systém automatického zastavení a nastartování motoru (AS&G)
- 16" ocelové disky s pneu 205 R16C 110/108 8PR
- Plnohodnotné 16" ocelové rezervní kolo
- DRL - světlomety pro denní svícení integrované v předním nárazníku
- Spodní ochranný kryt pod motorem a podlahou kabiny
- Boční stupačky plochého typu
- Palubní počítač
- Tempomat s nastavitelným omezovačem rychlosti
- 7 airbagů (čelní, boční, okenní, kolenní řidiče)
- Bezpečnostní systémy ABS, EBD, BOS a EBA
- Systém aktivního řízení stability a trakce M-ASTC
- Asistent stability přivěsu TSA
- Elektricky ovládaná přední a zadní okna s ochranou proti přivěšení
- Centrální zamykání s dálkovým ovládáním a dvěma klíči
- Manuální klimatizace s pylovým filtrem
- 2DIN audiosystém LW/MW/FM s CD a MP3 přehrávačem, 4 repro, USB

DOUBLE CAB

Intense



Klíčová výbava (navíc oproti INVITE):

- Systém 4WD Super Select-II
- 17" slitinové disky s pneu 245/65 R17 111S
- Plnohodnotné 17" slitinové rezervní kolo
- Přední mlhová světla se stříbrným lemem a funkcí denního svícení (DRL)
- Ostřikovače předních světlometů
- Senzor automatického rozsvícení světel + dešťový senzor
- Zatmavená okna vzadu
- Zadní parkovací kamera
- Plastové lemy blatníků v barvě karoserie
- Boční zpětná chromovaná zrcátka, elektricky ovládaná a sklopná s vyhříváním
- Zadní nárazník v barvě karoserie s chromovanou stupačkou
- 4ramenný kůží potažený volant a hlavice řadicí páky
- LDW - varování před opuštěním jízdního pruhu
- Automatická klimatizace s pylovým filtrem
- 2DIN audiosystém LW/MW/FM s barevným dotykovým displejem, projekcí parkovací kamery CD a MP3 přehrávačem, USB, ovládání na volantu, 6 repro
- Bluetooth® handsfree LINK-SYSTEM

DOUBLE CAB

Instyle



Klíčová výbava (navíc oproti INTENSE):

- Uzávěrka zadního diferenciálu
- Sedadla čalouněná kůží, sedadlo řidiče elektricky nastavitelné v 6 směrech
- Vyhřívání předních sedadel
- Dvouzónová automatická klimatizace s pylovým filtrem
- Ovládací páčky řazení pod volantem
- Zadní parkovací kamera
- Vnitřní zpětné zrcátko s automatickým stmíváním
- Inteligentní systém bezklíčového ovládní centrálního zamykní se spínačem zapalování START/STOP
- Bi-xenonové světlomety s automatickým nastavováním sklonu
- Přední LED světla pro denní svícení integrovaná v předních světlometech
- MMCS - multimediální navigační systém, 7" barevný dotykový LCD monitor, rádio LW/MW/FM, CD/MP3, 2 x SD vstup, projekce zadní parkovací kamery na monitoru navigace
- Příjem digitálního rozhlasového vysílání (DAB)

BARVY KAROSERIE



Sterling Silver (U25)



Earth Green (F27)



Impulse Blue (D23)



Red Solid (R59)



Quartz Brown (C06)



Titanium Grey (U17)



Black Mica (X08)



White Pearl (W54)



White Solid (W32)

MATERIÁL ČALOUNĚNÍ SEDADEL



Tmavěšedá látka (Invite)



Tmavěšedá látka (Intense)



Černá kůže (Instyle)

KOMBINACE BAREV KAROSERIE A MATERIÁLU ČALOUNĚNÍ SEDADEL

■ K dispozici

Provedení		CLUB CAB		DOUBLE CAB	
Výbava		INVITE		INSTYLE	
Čalounění sedadel		Tmavěšedá látka		Černá kůže	
Barva karoserie		Tmavěšedá látka		Tmavěšedá látka	
Sterling Silver [M]	U25	■	■	■	■
Earth Green [M]	F27	■	■	■	■
Impulse Blue [M]	D23	■	■	■	■
Red Solid [S]	R59	■	■	■	■
Quartz Brown [M]	C06	■	■	■	■
Titanium Grey [M]	U17	■	■	■	■
Black Mica [P]	X08	■	■	■	■
Pearl White [P]	W54	■	■	■	■
White Solid [S]	W32	■	■	■	■

Poznámka: Z důvodu použité technologie tisku se zobrazené barvy mohou mírně lišit od skutečnosti. Podrobnosti Vám sdělí Váš prodejce Mitsubishi Motors.

S standardní M metalická P perleťová

STANDARDNÍ A VOLITELNÁ VÝBAVA

■ Standardní výbava ○ Volitelná výbava – Není k dispozici

			CLUB CAB	DOUBLE CAB			
			INVITE	INVITE	INTENSE	INSTYLE	
Pohonné ústrojí a kola	Pohonné ústrojí	Systém automatického zastavení a nastartování motoru (AS&G)	■	■	–	–	
		Systém 4WD Super Select-II	–	–	■	■	
		Systém 4WD Easy Select	■	■	–	–	
		Uzávěrka zadního diferenciálu	■	■	–	■	
	Kola	16" ocelové disky s pneu 205 R16C 110/108 8PR	■	■	–	–	
		17" slitinové disky s pneu 245/65 R17 111S	○	○	■	■	
		Plnohodnotné 16" ocelové rezervní kolo	■	■	–	–	
		Plnohodnotné 17" slitinové rezervní kolo	○	○	■	■	
Exteriér	Světlomety	Halogenové světlomety s manuálním nastavením sklonu	■	■	■	–	
		Bi-xenonové světlomety s automatickým nastavením sklonu	–	–	–	■	
		Světlomety pro denní svícení (DRL) integrované v předním nárazníku	■	■	–	–	
		Světlomety pro denní svícení (DRL) integrované v předních mlhových světlech	–	–	■	–	
		Přední LED světla pro denní svícení (DRL) integrovaná v předních světlometech	–	–	–	■	
		Přední mlhová světla se stříbrným lemem	○	○	■	■	
		Ostřikovače předních světlometů	–	–	■	■	
	Viditelnost	Senzor automatického rozsvícení světel + dešťový senzor	–	–	■	■	
		Tónovaná skla a bezpečnostní laminované přední sklo	■	■	■	■	
		Zatmavená okna vzadu	–	–	■	■	
		Zadní parkovací senzory	○	○	○	○	
		Zadní parkovací kamera	○	○	■	■	
	Přední maska	Černá přední maska	■	■	–	–	
		Tmavě chromovaná přední maska	–	–	■	■	
	Nárazníky	Přední nárazník v barvě karoserie	■	■	■	■	
		Spodní ochranný kryt pod motorem a podlahou kabiny	■	■	■	■	
	Boky	Boční stupačky plochého typu	–	■	■	■	
		Plastové lemy blatníků v barvě karoserie	–	–	■	■	
		Boční zpětná zrcátka manuálně ovládaná a sklopná v černé barvě	■	■	–	–	
		Boční zpětná chromovaná zrcátka elektricky ovládaná s vyhříváním	○	○	■	■	
		Boční zpětná zrcátka elektricky sklopná	–	–	■	■	
		Vnější kliky dveří černé	■	■	–	–	
		Vnější kliky dveří chromované	–	–	■	■	
		Zadní dveře s otevíráním směrem dozadu	■	–	–	–	
		Přední a zadní lapače nečistot	■	■	■	■	
		Nákladový prostor	Háky pro uchycení nákladu (6x)	■	■	■	■
	Zadní nárazník v barvě karoserie s chromovanou stupačkou		–	–	■	■	
	Zadní spodní ochranná trubka		■	■	■	■	
	Interiér	Palubní deska	Přední středový panel a podlahová konzola černá	■	■	–	–
			Přední středový panel a podlahová konzola leskle černá (klavírový lak)	–	–	■	■
			Palubní počítač (displej s jantarově červeným zobrazováním)	■	■	–	–
			Palubní počítač (černý displej s bílým zobrazováním)	–	–	■	■
Vnitřní osvětlení s postupným stmíváním			■	■	■	■	
Otočný volič jízdnicích režimů			■	■	■	■	
Madlo ruční brzdy s chromovaným tlačítkem			–	–	■	■	
Uzamykatelná schránka na straně spolujezdce s vnitřním osvětlením			■	■	■	■	
Držáky nápojů x2 (ve středové podlahové konzole)			■	■	■	■	
Přední loketní opěrka s úložným prostorem			■	■	■	■	
Volant a řadicí páka		Posilovač řízení	■	■	■	■	
		Výškově nastavitelný volant	■	■	–	–	
		Výškově a podélně nastavitelný volant	–	–	■	■	
		3ramenný uretanový volant a hlavice řadicí páky	■	■	–	–	
		4ramenný kůží potažený volant a hlavice řadicí páky	–	–	■	■	
		Ovládací páčky řízení pod volantem	–	–	–	■	
		Tempomat s nastavitelným omezovačem rychlosti	–	■	■	■	
		Ovládání tempomatu na volantu	–	■	■	■	
		Ovládání audiosoustavy na volantu	○	○	■	■	
Bezpečnost		Čelní airbagy řidiče a spolujezdce (airbag spolujezdce s možností deaktivace)	■	■	■	■	
		Boční airbagy vpředu, okenní airbagy, kolenní airbag řidiče	–	■	■	■	
		ABS - antiblokovací brzdový systém, EBD - elektronický systém rozdělení brzdného účinku	■	■	■	■	
		BOS - bezpečnostní systém přednostního brzdění, EBA - nouzový brzdový asistent	■	■	■	■	
		Dětská pojistka zadních dveří	–	■	■	■	

STANDARDNÍ A VOLITELNÁ VÝBAVA

■ Standardní výbava ○ Volitelná výbava – Není k dispozici

		CLUB CAB	DOUBLE CAB			
		INVITE	INVITE	INTENSE	INSTYLE	
Interiér	Bezpečnost	Úchyty ISOFIX na zadních sedadlech (2x)	–	■	■	■
		M-ASTC - systém aktivního řízení stability a trakce, HSA - asistent rozjezdu do kopce	■	■	■	■
		TSA - asistent stability přívěsu	■	■	■	■
		LDW - varování před opuštěním jízdního pruhu	–	–	■	■
	Sedadla - Obecně	ESS - systém signalizace nouzového brzdění	■	■	■	■
		Látkové čalounění sedadel tmavěšedé	■	■	■	–
	Sedadla - Vpředu	Kožené čalounění sedadel	–	–	–	■
		Výškově nastavitelné opěrky hlavy (2x)	■	■	■	■
		Výškově nastavitelné sedadlo řidiče	■	■	■	■
		Elektricky nastavitelné sedadlo řidiče v 6 směrech	–	–	–	■
		Vyhřívání předních sedadel	○	○	○	■
		3bodové bezpečnostní pásy s předpínači (dvojitými na straně řidiče) a omezovači zátěže	■	■	■	■
	Sedadla - vzadu	Kapsa na zadní straně opěradel předních sedadel	–	■	■	■
		Pevné opěrky hlavy vzadu (2x)	■	–	–	–
		Pevné opěrky hlavy vzadu (2x), středová opěrka hlavy výškově nastavitelná (1x)	–	■	■	■
		Středová loketní opěrka vzadu s držáky nápojů	–	■	■	■
		3bodové bezpečnostní pásy (2x)	■	–	–	–
		3bodové bezpečnostní pásy (3x), na krajních sedadlech s předpínači a omezovači zátěže (2x)	–	■	■	■
	Strop	Úložné schránky pod zadními sedadly (2x)	■	–	–	–
		Stropní madlo na místě předního spolujezdce (1x)	■	–	–	–
		Stropní madlo na všech sedadlech (4x)	–	■	■	■
		Madla na předních sloupcích (2x)	■	■	■	■
		Vnitřní zpětné zrcátko s automatickým stmíváním proti oslnění vzadu jedoucím vozidlem	○	○	○	■
		Protisluneční clona na straně řidiče s držákem na parkovací lístky	■	■	■	■
		Protisluneční clona na straně spolujezdce s kosmetickým zrcátkem a krytkou	■	■	■	■
		Přihrádka na brýle umístěná na stropní konzole	–	■	■	■
	Dveře	Elektricky ovládaná přední okna s ochranou proti přivření a funkcí AUTO na místě řidiče	■	–	–	–
		Elektricky ovládaná přední a zadní okna s ochranou proti přivření a funkcí AUTO na místě řidiče	–	■	■	■
		Látkové čalounění dveřních panelů	–	–	■	■
		Vnitřní kliky dveří chromované	–	–	■	■
	Jiné	Kapsy na všech dveřích s držáky nápojů (4x)	■	■	■	■
		Elektrická zásuvka 12V umístěná na středové konzole	■	■	■	■
		Otevírání víčka palivové nádrže z místa řidiče	■	■	■	■
	Funkční prvky	Elektronický imobilizér	■	■	■	■
		Centrální zamykání s dálkovým ovládním a dvěma klíči	■	■	■	–
		Inteligentní systém bezklíčového ovládním centrálního zamykání se spínačem zapalování START/STOP	–	–	–	■
		Automatické uzamykání vozidla za jízdy	■	■	■	■
		Osvětlená spínací skříňka zapalování	■	■	■	■
	Ventilace	Manuální klimatizace s pylovým filtrem	■	■	–	–
		Automatická klimatizace s pylovým filtrem	–	–	■	–
Dvouzónová automatická klimatizace s pylovým filtrem		–	–	–	■	
Výdechy ventilace vzadu		–	■	■	■	
Audiosoustava	2DIN audiosystém LW/MW/FM s CD a MP3 přehrávačem	■	■	–	–	
	2DIN audiosystém LW/MW/FM s barevným dotykovým displejem, CD a MP3 přehrávačem	–	–	■	–	
	MMCS - multimediální navigační systém, 7" barevný dotykový LCD monitor, audiosystém Rockford Fosgate® (710 W), rádio LW/MW/FM, CD/MP3, 2 x SD vstup	–	–	–	■	
	Přijem digitálního rozhlasového vysílání (DAB)	–	–	–	■	
	Projekce parkovací kamery na displeji audiosystému	–	–	■	■	
	Multimediální systém s navigací	○	○	○	–	
	Bluetooth® handsfree LINK-SYSTEM	–	–	■	■	
	4 reproduktory	■	■	–	–	
	6 reproduktorů (včetně 2 výškových)	–	–	■	■	
Pomocný vstup USB	■	■	■	■		

Poznámka: Rockford Fosgate® a související loga jsou registrované ochranné známky společnosti Rockford Corporation v USA a dalších zemích. Slovní výraz Bluetooth® a související loga jsou registrované ochranné známky společnosti Bluetooth SIG, Inc. a jejich použití společností MITSUBISHI MOTORS CORPORATION je povoleno licenčním ujednáním.

Lidé, kteří používají implantované kardiostimulátory nebo implantované defibrilátory by se neměli přibližovat k vysílacím anténám inteligentního systému bezklíčového ovládním centrálního zamykání. Elektromagnetické vlny vysílané při používání bezklíčového systému by totiž mohly ovlivnit jejich správnou funkci. Lidé, kteří používají jiné elektronické zdravotní pomůcky by se měli informovat u jejich výrobce, zdali jejich fungování nemůže být negativně ovlivněno elektromagnetickými vlnami vysílanými při používání bezklíčového systému.

TECHNICKÉ SPECIFIKACE

MODEL	Provedení		CLUB CAB		DOUBLE CAB		
	Pohon		4WD		4WD		
	Motor		2.4 DI-D		2.4 DI-D	2.4 DI-D MIVEC	
	Převodovka		6MT		6MT	5AT	
			AS&G		AS&G	-	
	Výbavový stupeň		INVITE		INVITE	INTENSE	INTENSE, INSTYLE
MOTOR	Typ (kód)		16ventilový řadový čtyřválec přeplňovaný s mezichladičem DOHC DI-D (4N15) + DPF	16ventilový řadový čtyřválec přeplňovaný s mezichladičem DOHC DI-D (4N15) + DPF	16ventilový řadový čtyřválec přeplňovaný s mezichladičem DOHC DI-D a variabilním časováním MIVEC (4N15) + DPF	16ventilový řadový čtyřválec přeplňovaný s mezichladičem DOHC DI-D a variabilním časováním MIVEC (4N15) + DPF	
	Zdvihový objem		ccm	2 442	2 442	2 442	2 442
	Vrtání x zdvih		mm	86,0x105,1	86,0x105,1	86,0x105,1	86,0x105,1
	Kompresní poměr			15,5	15,5	15,5	15,5
	Úroveň emisí			EURO 6	EURO 6	EURO 6	EURO 6
	Max. výkon (čistý EEC)		kW (k)/ot/min	113 (154) / 3 500	113 (154) / 3 500	133 (181) / 3 500	133 (181) / 3 500
	Max. točivý moment		Nm /ot/min	380 / 1 500 - 2 500	380 / 1 500 - 2 500	430 / 2 500	430 / 2 500
PALIVOVÁ SOUSTAVA	Systém vstřikování		COMMON-RAIL (Elektronické přímé vstřikování s palivovou lištou)		COMMON-RAIL (Elektronické přímé vstřikování s palivovou lištou)		
	Typ paliva		Motorová nafta		Motorová nafta		
	Objem palivové nádrže		l	75	75	75	75
JÍZDNÍ VÝKONY A SPOTŘEBA	Max. rychlost		km/h	174	174	179	177
	Spotřeba paliva						
	Městský provoz		l/100 km	8,2	8,2	8,8	9,1
	Mimoměstský provoz		l/100 km	6,1	6,1	6,1	6,6
	Kombinovaný provoz		l/100 km	6,9	6,9	7,1	7,5
Emise CO ₂ , kombinovaný provoz		g/km	180	180	186	196	
PŘEVODOVKA	Typ		6stupňová manuální	6stupňová manuální	6stupňová manuální	5stupňová automatická	
	Spojka		Dvoukotoučová s talířovou pružinou, ovládaná hydraulicky	Dvoukotoučová s talířovou pružinou, ovládaná hydraulicky	Dvoukotoučová s talířovou pružinou, ovládaná hydraulicky	Měnič točivého momentu	
	Převodové poměry						
	1		4,280	4,280	4,280	3,520	
	2		2,298	2,298	2,298	2,042	
	3		1,437	1,437	1,437	1,400	
	4		1,000	1,000	1,000	1,000	
	5		0,776	0,776	0,776	0,716	
	6		0,651	0,651	0,651	-	
Zpátečka		3,959	3,959	3,959	3,224		
Stálý převodový poměr		3,692	3,692	3,692	3,917		

SCHEMATICKÉ ZNÁZORNĚNÍ ROZMĚRŮ

Double Cab (4WD)

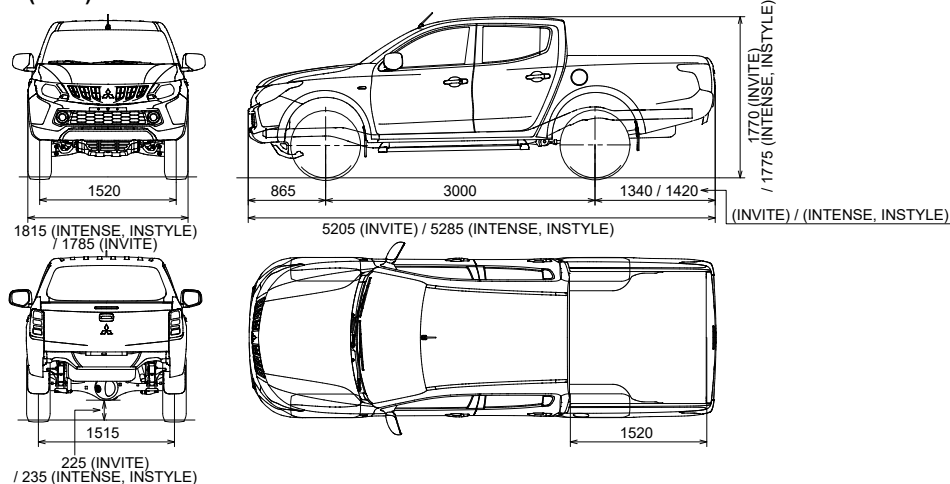

TECHNICKÉ SPECIFIKACE

MODEL	Provedení		CLUB CAB	DOUBLE CAB		
	Pohon		4WD	4WD		
	Motor		2.4 DI-D	2.4 DI-D	2.4 DI-D MIVEC	2.4 DI-D MIVEC
	Převodovka		6MT	6MT	6MT	5AT
			AS&G	AS&G	-	-
Výbavový stupeň		INVITE	INVITE	INTENSE	INTENSE, INSTYLE	
REDUKČNÍ PŘEVODOVKA	Převodové poměry					
	Standardní převod		1,000	1,000	1,000	1,000
	Redukovaný převod		2,566	2,566	2,566	2,566
ROZMĚRY A HMOTNOSTI	Celková délka	mm	5 195	5 205	5 285	5 285
	Celková šířka	mm	1 785	1 785	1 815	1 815
	Celková výška	mm	1 770	1 770	1 775	1 775
	Rozvor kol	mm	3 000	3 000	3 000	3 000
	Rozchod kol vpředu / vzadu	mm	1 520 / 1 515	1 520 / 1 515	1 520 / 1 515	1 520 / 1 515
	Světla výška mezi nápravami	mm	225	225	235	235
	Provozní hmotnost	kg	1 895	1 945	1 950	1 950
	Největší technicky přípustná hmotnost	kg	2 850	2 900	2 905	2 910
	Hmotnost brzděného přívěsu	kg	3 000	3 100	3 100	3 100
	Hmotnost nebrzděného přívěsu	kg	750	750	750	750
	Minimální poloměr otáčení	m	5,9		5,9	
	Délka nákladového prostoru	mm	1 850	1 520	1 520	1 520
	Šířka nákladového prostoru	mm	1 470	1 470	1 470	1 470
	Výška nákladového prostoru	mm	475	475	475	475
	Výška ložné plochy nad zemí	mm	845	845	850	850
Počet míst		4	5	5	5	
ŘÍZENÍ	Typ		Hřebenové s elektrickým posilovačem			
ZAVĚŠENÍ	Přední náprava		Nezávislé s vinutými pružinami			
	Zadní náprava		Pevná náprava s listovými pružinami			
BRZDY	Přední		Ventilované kotoučové			
	Zadní		Bubnové			
PNEUMATIKY A DISKY	Přední a zadní		205 R16C 110/108 8PR	205 R16C 110/108 8PR	245/65 R17 111S	245/65 R17 111S
VLASTNOSTI V TERÉNU	Maximální boční náklon		45,0°	45,0°	45,0°	45,0°
	Přední nájezdový úhel		30,0°	30,0°	30,0°	30,0°
	Zadní nájezdový úhel		25,0°	25,0°	22,0°	22,0°
	Přejezdový úhel		24,0°	24,0°	24,0°	24,0°
	Brodivost	mm	600		600	

SCHEMATICKÉ ZNÁZORNĚNÍ ROZMĚRŮ

Club Cab
(4WD)

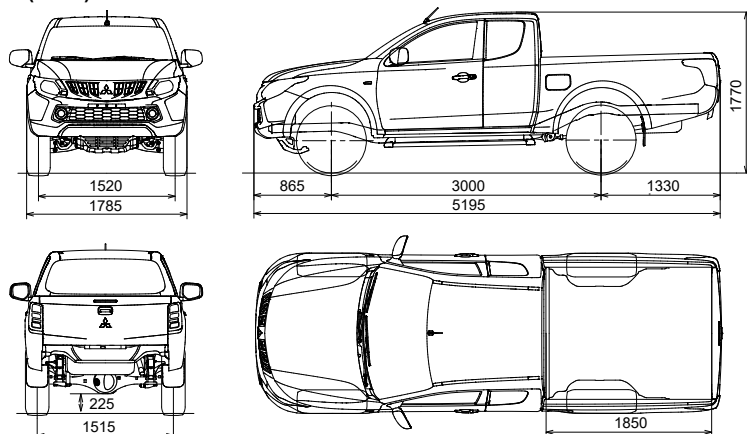

Všechny údaje jsou uvedeny v milimetrech.

Vytváříme zelenou a trvale udržitelnou budoucnost

Ověřujeme analýzy potřeb trhu a rychle reagujeme na očekávání našich zákazníků. Naším cílem je dosáhnout souladu mezi jednotlivci, společností, Zemí a automobily, které vyrábíme. Zavázali jsme se, že světu poskytneme potěšení z jízdy, uklidňující bezpečnost a zodpovědnost k životnímu prostředí.



RECYKLACE STARÝCH VOZIDEL

Ochrana životního prostředí je pro nás samozřejmostí. Společnost Mitsubishi Motors navrhuje a vyrábí vysoce kvalitní vozidla a jejich součásti s cílem poskytnout svým zákazníkům motorová vozidla s dlouhou životností a vynikající služby tak, aby bylo možné zachovat optimální provozní stav vozidla. Chováme velkou úctu k životnímu prostředí a využíváme materiály, které mohou být po skončení životnosti Vašeho vozu Mitsubishi recyklovány a znovu použity. Po skončení životnosti vezmeme Váš vůz zpět a recyklujeme jej způsobem příznivým k životnímu prostředí v souladu se směrnici EU o vozidlech na konci životnosti a zároveň v souladu se všemi platnými zákonnými opatřeními.

Veškerá vozidla společnosti Mitsubishi Motors (do celkové hmotnosti 3,5 t) prodaná po 1. červenci 2002 budou od posledního majitele bezplatně odebrána na některém z určených sběrných míst, ovšem za podmínky, že vozidlo bude zahrnovat všechny hlavní součásti a nebude obsahovat odpad. Od 1. ledna 2007 toto platí pro všechna vozidla Mitsubishi Motors, bez ohledu na datum prodeje. K dispozici je síť sběrných míst přijímajících vozidla společnosti Mitsubishi Motors na konci jejich životnosti, což zaručuje, že Váš vůz bude recyklován způsobem ohleduplným k životnímu prostředí. Možnosti pro recyklaci vozidel a jejich komponentů jsou v současné době neustále vyhodnocovány a zlepšovány, s cílem dosáhnout v budoucnosti ještě vyššího procenta recyklovatelnosti.

Další podrobnosti najdete na adrese www.mitsubishi-motors.cz/sk.

BEZSTAROSTNÝ PROVOZ

Více než 2 500 autorizovaných servisních míst Mitsubishi Motors po celé Evropě je připraveno Vám pomoci bez ohledu na to, kde se právě nacházíte.

PROFESIONÁLNÍ SERVIS

Každý nový vůz potřebuje pravidelnou údržbu a servis, abyste se vždy dostali tam, kam potřebujete, a hlavně, aby byla zaručena bezpečnost Vaše i Vašich spolujezdců. Potřebnou péči jsou připraveni zajistit vyškolení profesionálové - MITSUBISHI SERVIS s využitím speciální diagnostické techniky a originálních náhradních dílů Mitsubishi Motors. Zajistí tak maximální životnost a spolehlivost Vašeho vozu. S Vašimi požadavky se můžete obrátit 24 hodin denně z domova i z kanceláře na MITSUBISHI ONLINE SERVIS (www.mitsubishi-motors.cz/sk).

ORIGINÁLNÍ NÁHRADNÍ DÍLY MITSUBISHI MOTORS

I ta nejmenší technická závada může být příčinou nehody. Proto byly všechny originální náhradní díly Mitsubishi Motors vyvinuty a přezkoušeny podle přísných norem kvality. Doporučujeme používat originální náhradní díly Mitsubishi Motors, aby byla zachována integrita a bezpečnost Vašeho vozu i Vašich spolujezdců. Originální náhradní díly Mitsubishi Motors jsou k dispozici u všech autorizovaných opravců Mitsubishi. Jsme pyšní na to, že se pravidelně umísťujeme na předních místech žebříčku kvality poprodejních služeb.

Mitsubishi Motors Europe BV

www.mitsubishi-motors-europe.com

Váš autorizovaný prodejce vozů Mitsubishi:

ZÁRUKA JE SAMOZŘEJMOSTÍ



Všechna nová vozidla Mitsubishi se standardně dodávají s pětiletou zárukou, maximálně však do ujetí 100 000 km, podle toho, který stav nastane dříve.

Záruka na prorezavění karoserie zahrnuje proděravění karoserie v důsledku koroze po dobu prvních 12 let. Statisticky spolehlivosti vozů značky Mitsubishi jsou vynikající, ale pokud byste přesto potřebovali pomoc, nabízíme Vám asistenční službu MAP.

MAP – BEZPLATNÁ ASISTENČNÍ SLUŽBA



Abychom názorně demonstrovali náš závazek zachovat Vaši mobilitu i důvěru, kterou máme ve spolehlivost našich vozů, obdržíte spolu s Vaším novým vozem Mitsubishi zdarma kartu MAP platnou po dobu tří let. MAP představuje balík asistenčních služeb Mitsubishi Motors a s kartou MAP v kapse je Vaše

mobilita zaručena ve více než 30 zemích po celé Evropě. Pokud byste někdy potřebovali pomoc v případě selhání vozu, nehody, odcizení nebo vandalismu – bez ohledu na to, kde jste, 24 hodin denně, 7 dní v týdnu – stačí zavolat na telefonní číslo na Vaší kartě a problém bude vyřešen na místě. V případě závažnějších obtíží bude Váš vůz odtážen k nejbližšímu autorizovanému opravci vozů Mitsubishi a budou Vám nabídnuty takové služby jako hotel, pokračování v cestě, náhradní vůz a repatriace vozidla. Za předpokladu, že budete se svým vozem navštěvovat autorizovaný servis Mitsubishi i po uplynutí prvních třech let provozu, bude Vaše mobilita zaručena i po následujícím roce nebo do dalšího servisního intervalu (podle toho, co nastane dříve), a to až do stáří 10 let vozidla.

ORIGINÁLNÍ PŘÍSLUŠENSTVÍ MITSUBISHI MOTORS

Mitsubishi Motors vytváří dokonalé moderní vozy, doslova nabitě nejmodernější automobilovou technikou, které splňují, ba dokonce převyšují nároky moderního motoristického života. Avšak rozhodnutí o tom, co je dokonalost, záleží pouze na Vás. Proto Vám nabízíme široký sortiment doplňků a příslušenství, které Vám umožní vytvořit si vlastní nové Mitsubishi. Můžete tak plně uspokojit své potřeby ve všech ohledech.

Veškerá data, údaje a vyobrazení jsou určeny pouze k informačnímu účelu a tento materiál není nabídkou, resp. návrhem na uzavření smlouvy. Údaje uváděné o spotřebách a emisích vozidel odpovídají měřením dle příslušných směrnic a nařízení EU nebo předpisů EHK a mohou se lišit od hodnot dosahovaných v reálném provozu. Veškeré informace uvedené v tomto materiálu se týkají výhradně nových vozidel nabízených prostřednictvím autorizované prodejní sítě Mitsubishi Motors v České republice a Slovenské republice. Dovozece si vyhrazuje právo na změnu provedení vozidel a technických parametrů bez předchozího upozornění. Pro více informací se, prosím, obraťte na Vašeho nejbližšího autorizovaného prodejce Mitsubishi Motors. Všechna práva vyhrazena.

Importér ČR
M MOTORS CZ s.r.o.
Na Chodovci 2457/1
141 00 Praha 4
Česká republika
www.mitsubishi-motors.cz

Importér SR
M MOTORS SK s.r.o.
Panónska cesta 33
851 04 Bratislava
Slovenská republika
www.mitsubishi-motors.sk

Obj. číslo: CZL20KA10

17 cze 000002 Feb. 17 Printed in Czech Republic