

Poháňaný inováciami.

IONIQ Hybrid



Vidím meniaci sa svet

Pohyb novým smerom

Keď pozerám na môj IONIQ Hybrid, vidím budúcnosť mobility a šancu na zmenu. IONIQ Hybrid je mojou voľbou pre jeho vynikajúci štýl a pre nízke emisie CO₂, iba 79 g/km. Tým sa líšim od ostatných a pomáhám vytvoriť lepší, čistejší svet. A okrem toho riadiť IONIQ je čistý pôžitok.







Budúcnosť je tu

Obdivujem môj IONIQ pre jeho eleganciu a jednoduchosť. Zvonka vyzerá futuristicky a vnútri prekypuje inovatívnymi prvkami. IONIQ sa prerezáva vzduchom ako žiadny iný automobil vďaka jeho nízkemu koeficientu aerodynamického odporu a to mi umožňuje vychutnávať tichú jazdu pri minimálnej spotrebe paliva.

Koeficient aerodynamického odporu **0,24**

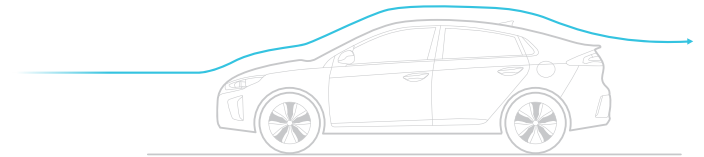

Maska chladiča

Charakteristická šesťuholníková maska chladiča obsahuje počítačom ovládané klapky, ktoré sa automaticky zatvárajú na zlepšenie aerodynamiky.



Zadné skupinovú svetlá z LED

Elegantné zadné svetlá majú vďaka technológii LED vysoký svetelný výkon pri minimálnej spotrebe elektrickej energie.



Zadný nárazník

Modrá línia dodáva dvojfarebnému nárazníku športový nádych a vytvára kontinuitu s dizajnom prednej časti karosérie.



Cítiť emocionálne spojenie

Interiér modelu IONIQ je majstrovským dielom emocionálneho dizajnu: je elegantne jednoduchý, príjemný na dotyk a plný inovatívnych prvkov, ako bezdrôtové nabíjanie mobilného telefónu. Volant v tvare písmena „D“ má nielen športový vzhľad, ale uľahčuje aj nastupovanie a vystupovanie.

Združený prístrojový panel vo farebnom displeji LCD

Pôsobivý digitálny združený prístrojový panel je vytvorený vo farebnom displeji TFT LCD s uhlopriečkou 17,8 cm (7"), ktorý je vďaka vysokému rozlíšeniu veľmi prehľadný.

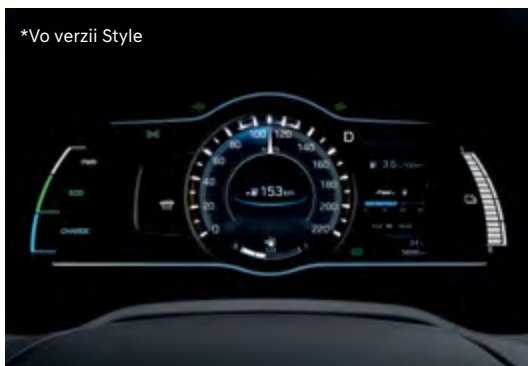

Prístrojový panel s farebným LCD

Ponúka širokú škálu užitočných informácií a je určený pre intuitívne porozumenie. Tachometer má príjemný 3D efekt.



Volant v tvare písmena „D“

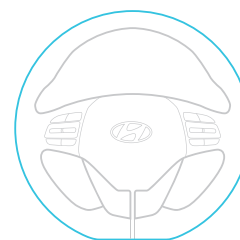

Stredová konzola

Čistý layout prispieva k optimálnemu využitiu priestoru. V stredovej konzole je dostatok miesta na tablet, smartfón a na všetky ostatné dôležité osobné veci.





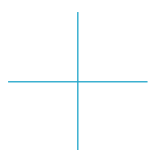

Prevodovka s dvomi spojkami DCT



Prevodovka s dvomi spojkami zvyšuje pôžitok z jazdy mojim automobilom IONIQ Hybrid. V športovom režime mi umožňuje manuálne radiť, koľko chcem. A kedykoľvek môžem prepnúť do automatického režimu a vychutnávať si pohodlnú jazdu. V oboch prípadoch je preradovanie bleskurýchle. V manuálnom režime môžem jazdiť športovo, bez nutnosti ovládať spojku.

Intuitívna radiaca páka prevodovky

Tento praktický prvok umožňuje prepínať režimy ECO, Sport alebo manuálny režim. Na prepnutie jazdného režimu stačí malý pohyb zápästím. A na komfortné manuálne preradenie stačí zľahka potlačiť voliacu páku dopredu alebo dozadu.





Hliníková kapota a dvere batožinového priestoru



Na dosiahnutie najnižšej možnej spotreby paliva prešiel IONIQ odtučňovacou kúrou: kapota motora a dvere batožinového priestoru sú vyrobené z ľahkého hliníka namiesto tradičnej ocele. Lisovanie za tepla, lepenie high-tech a ostatné inovatívne výrobné metódy prispievajú k spevneniu kritických štruktúr z hľadiska bezpečnosti.

System 7 airbagov

Celá posádka je dokonale chránená vďaka sústave 7 airbagov. Pri čelnom náraze zvyšuje ochranu čelných airbagov vodiča a spolujazdca plus kolenný airbag vodiča. Bočné airbagy vpredu a bočné závesové airbagy pre obidva rady sedadiel chránia posádku pri náraze z boku.





**Motor 1.6 GDi pracujúci
v Atkinsonovom cykle**

Najlepšie z dvoch svetov

Pod kapotou modelu IONIQ bijú dve srdcia: elektromotor s výkonom 32 kW a benzínový štvorvalec 1.6 GDi s výkonom 77 kW. IONIQ podľa potreby plynulo prepína medzi spaľovacím motorom a elektromotorom, prípadne vedú spolupracovať obe jednotky súčasne. Zvlášť úsporný benzínový motor s priamym vstrekaním paliva extrahuje maximálne množstvo energie z každej kvapky benzínu. Systémový výkon vozidla je 104 kW.

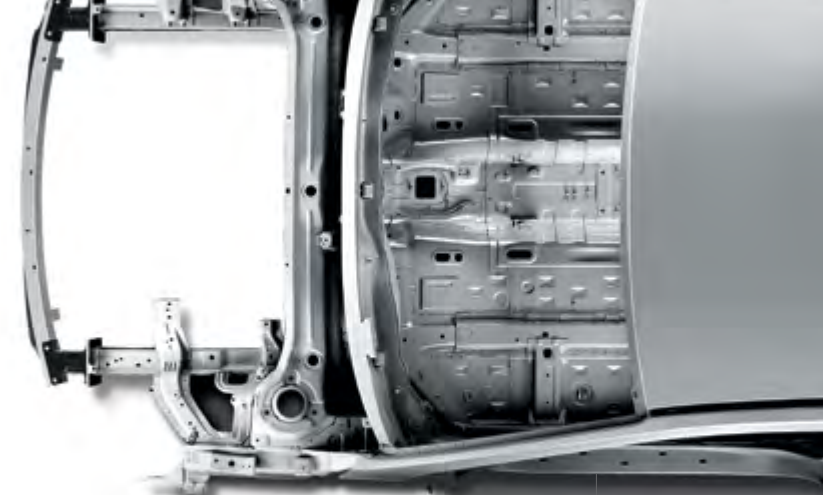

Oceľ vysokej pevnosti

Až 53 percent štruktúry karosérie je vyrobených z ocele vysokej pevnosti. To vytvára bezprecedentnú úroveň štruktúrálnej pevnosti, kritické komponenty sú vyrobené technológiou lisovania za tepla.





Nízko položené ťažisko

Vďaka umiestneniu trakčnej akumulátorovej batérie pod zadným sedadlom má IONIQ výnimočne nízko položené ťažisko. To výrazne zlepšuje agilitu a zvyšuje pôžitok z jazdy.



Elektromotor hybridného pohonu

Prediktívny manažment energie

Vyspelý systém manažmentu energie analyzuje údaje o trase jazdy, ako aj o spôsobe ovládania a o návykoch vodiča na optimálne využitie energie. Zložité algoritmy umožňujú plynulo prepínať medzi elektrickým pohonom a pohonom spaľovacím motorom a efektívne rekuperovať energiu pri brzdení na nabíjanie batérie.

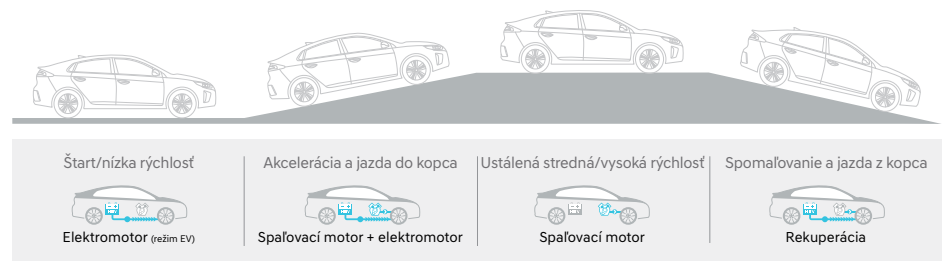



Výbava



1. Predné Bi-Xenónové svetlomety



2. Prístupové svetlá
3. Chrómované lišty na prahoch



4. Elektricky ovládané okná
s ochranou proti privretiu



5. Zadná kamera
6. Chrómované vonkajšie kľučky dverí



7. Premium sound system



8. Navigačný systém s farebným displejom
20,3 cm (8")



9. Dvojjónová automatická klimatizácia



10. Vyhrievané predné sedadlá



11. Vyhrievané zadné sedadlá



12. Ventilované predné sedadlá



13. Elektricky nastaviteľné sedadlo vodiča

Farby



Polar white (WAW)



Platinum silver (T8S)



Aurora silver (TS7)



Phantom black (NKA)



Iron gray (YT3)



Demitasse brown (RB4)



Marina blue (N4B)



Phoenix orange (RY9)

Interiér

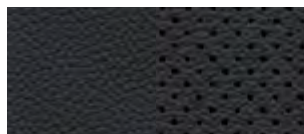

Čierna koža



Běžová koža

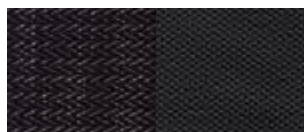

Čierna látka



Běžová látka

Kolesá



15" zliatinové disky



17" zliatinové disky

Technické údaje – IONIQ HEV

KAROSÉRIA

Karoséria	5-dverový liftback
-----------	--------------------

ROZMERY

Celková dĺžka (mm)	4 470
Celková šírka (mm)	1 820
Celková výška (mm)	1 460
Rázvor (mm)	2 700
Minimálna svetlá výška podvozka (mm)	140
Batožinový priestor (l) VDA V213	550

MOTOR

1,6 GDI

Typ	zážihový radový
Zdvihový objem motora (cm ³)	1580
Druh paliva	BA 95 B
Počet valcov	4
Kompresný pomer	13,0:1
Max. výkon (kW/k/ot./min.)	77 / 105 / 5 700
Max. krútiaci moment (Nm/ot./min.)	147 / 4 000
Príprava zmesi	priame vstrekovanie do valcov
Objem palivovej nádrže (l)	45

ELEKTROMOTOR

Typ	synchrónny s permanentným magnetom
Max. výkon (kW)	32
Max. krútiaci moment (Nm)	170
Typ batérie	Li-Ion polymer
Kapacita batérie (kWh)	1,56

CELKOVÝ VÝKON HYBRIDNÉHO SYSTÉMU

Max. výkon (kW/k)	104 / 141
Max. krútiaci moment (Nm)	265

PREVODOVKA A POHON

Typ	6-stupňová dvojspojková
Počet náprav/poháňaných	2/1

VÝKONY

Max. rýchlosť (km/h)	185
Zrýchlenie z 0 na 100 km (s) (17")	10,8 (11,1)

SPOTREBA PALIVA (l/100km) – podľa smernice ES 80/1268-2004/3 alebo 715/2007-692/2008

Mestský cyklus (17")	3,4 (3,9)
Mimomestský cyklus (17")	3,6 (3,9)
Kombinovaný cyklus (17")	3,4 (3,9)

Emisie CO₂ (g/km)

Kombinovaný cyklus (17")	79 (92)
--------------------------	---------

HMOTNOSŤ

Prevádzková hmotnosť (kg) = pohotovostná + 75 kg	1 370 – 1 477
Celková hmotnosť (kg)	1 870

RIADENIE

Typ	hrebeňové s posilňovačom riadenia
-----	-----------------------------------

ZAVESENIE

Predných kolies	nezávislé McPherson so stabilizátorom
Zadných kolies	nezávislé viacprvkové zavesenie typu Multi link

BRZDY

Predné	kotúčové s vnútorným chladením
Zadné	kotúčové

PNEUMATIKY

Rozmer pneumatík – 15"/17"	195/65 R15 / 225/45 R17
----------------------------	-------------------------

Záruka: 5 rokov bez obmedzenia počtu najazdených km/12 rokov na neprehrdzavenie karosérie

Záruka na trakčnú batériu: 8 rokov/200 000 km

Servisný interval: 15 000 km alebo 12 mesiacov – čo nastane skôr

- Uvedené hodnoty boli zistené pri interných testoch a sú predbežné.
- Niektoré zobrazené alebo opísané prvky vybavenia sa dodávajú na želanie za príplatok.
- Hyundai Motor Company si vyhradzuje právo zmeniť špecifikácie a vybavenie bez predchádzajúceho upozornenia.
- Farby v katalógu sa môžu líšiť od skutočnosti kvôli obmedzeniam procesu tlače.



Výška Jednotky: mm

1 450

Dĺžka	4 470
Rázvor	2 700



Šírka	1 820
Rozchod vpredu*	1 549



Rozchod vzadu* 1 563

* Rozchod: 15" (vpredu/vzadu) – 1 563/1 577



**Hyundai Motor Czech s.r.o.,
organizačná zložka Slovakia**
Galvaniho 17/A
821 04 Bratislava
www.hyundai.sk

Skladové číslo: 045048M
Copyright © 2016 Hyundai Motor Company. Všetky práva vyhradené.

Očakávania ľudí v oblasti individuálnej mobility vyžadujú viac ako iba konvenčné druhy dopravy. Staré chápanie automobilov je prežitkom. Automobil reprezentuje životný štýl individua a stal sa integrálnou časťou jeho života. Súčasne automobilový priemysel zažíva dramatické zmeny. Spoločnosť Hyundai Motor Company rýchlo rástla a stala sa jedným z najväčších automobilových výrobcov na svete, podporeným najmodernejšími výrobnými kapacitami a vynikajúcou kvalitou. Teraz sme dosiahli bod, keď potrebujeme kvalitatívny prístup, aby sme priniesli lepšie myšlienky a relevantné riešenia našim zákazníkom. To je príležitosť posunúť sa dopredu a my sme vyvinuli nový slogan značky, ktorý vyjadruje našu vôľu urobiť veľký skok vpred. Vedení našim novým sloganom a podporení novým myslením sa stávame spoločnosťou, ktorá reaguje na nové výzvy, aby otvorila nové možnosti pre ľudí a pre našu planétu.