



**MITSUBISHI
MOTORS**
Drive your Ambition



MITSUBISHI L200 DOUBLE CAB

CENNÍK

VÝBAVA	MOTOR	PREVODOVKA	POHON	CENNÍKOVÁ CENA	BONUS	AKCIOVÁ CENA
INVITE	2.4 DI-D (113 kW/154 k)	6MT	4WD	28 500 € <small>(23 750 EUR bez DPH)</small>	1 800 € <small>(1 500 EUR bez DPH)</small>	26 700 € <small>(22 250 EUR bez DPH)</small>
INTENSE	2.4 DI-D MIVEC (133 kW/181 k)	6MT	4WD	33 900 € <small>(28 250 EUR bez DPH)</small>	3 800 € <small>(3 167 EUR bez DPH)</small>	30 100 € <small>(25 083 EUR bez DPH)</small>
	2.4 DI-D MIVEC (133 kW/181 k)	5AT	4WD	36 500 € <small>(30 417 EUR bez DPH)</small>	4 400 € <small>(3 667 EUR bez DPH)</small>	32 100 € <small>(26 750 EUR bez DPH)</small>
INSTYLE	2.4 DI-D MIVEC (133 kW/181 k)	5AT	4WD	39 500 € <small>(32 917 EUR bez DPH)</small>	5 000 € <small>(4 167 EUR bez DPH)</small>	34 500 € <small>(28 750 EUR bez DPH)</small>



Cenník platný od 1. 10. 2018. Ceny sú uvedené vrátane DPH.

infolinka: info@mitsubishi-motors.sk

www.mitsubishi-motors.sk

BEZPEČNOSŤ	INVITE	INTENSE	INSTYLE
Čelné airbagy vodiča a spolujazdca, spínač deaktivácie airbagu spolujazdca	●	●	●
Bočné airbagy vodiča a spolujazdce, hlavové (okenné) airbagy vpredu a vzadu	●	●	●
Kolenný airbag vodiča	●	●	●
Antiblokovací brzdový systém (ABS)	●	●	●
Systém aktívneho riadenia stability (ASC)	●	●	●
Systém elektronického riadenia trakcie (TCL)	●	●	●
Núdzový brzdový asistent (EBA)	●	●	●
Systém signalizácie núdzového brzdenia (ESS)	●	●	●
Bezpečnostný systém prednostného brzdenia (BOS)	●	●	●
Elektronický systém rozdelenia brzdného účinku (EBD)	●	●	●
Asistent rozjazdu do kopce (HSA)	●	●	●
Systém stabilizácie prívesu (TSA)	●	●	●
Karoséria s vyššou odolnosťou voči nárazu (RISE)	●	●	●
Elektronický imobilizér	●	●	●
3-bodový bezpečnostný pás ELR na predných sedadlách s predpínačom (x2)	●	●	●
3-bodový bezpečnostný pás ELR na zadných sedadlách (x3)	●	●	●
Výškovo nastaviteľné horné úchyty bezpečnostných pásov na predných sedadlách (x2)	●	●	●
Detská poistka zámkov zadných dverí	●	●	●
Ukotvenie detskej sedačky ISOFIX (v druhom rade sedadiel) (x2)	●	●	●
Zadná ochrana proti podbehnutiu (spodná oceľová trubka)	●	●	●

SVETLÁ A VIDITEĽNOSŤ	INVITE	INTENSE	INSTYLE
Halogénové predné svetlomety s integrovanými ukazovateľmi smeru	●	●	●
Xenónové predné svetlomety s integrovanými ukazovateľmi smeru	-	-	●
Funkcia LED denného svietenia (DRL) integrovaná v prednom nárazníku	●	-	-
Funkcia denného svietenia (DRL) integrovaná v predných hmlových svetlách	-	●	-
Funkcia LED denného svietenia (DRL) integrovaná v predných svetlometoch	-	-	●
Ostrekovače predných svetlometov	-	●	●
Predné hmlové svetlá	○	●	●
Dažďový senzor a senzor automatického rozsvietenia denných svetiel	-	●	●
Osvetlenie prednej časti interiéru s lampičkou na čítanie	●	●	●
Osvetlenie zadnej časti interiéru	●	●	●
Tretie zadné brzdové LED svetlo	●	●	●

EXTERIÉR	INVITE	INTENSE	INSTYLE
Zatmavené zadné bočné sklá a zatmavené zadné sklo	-	●	●
El., vyhrievané a sklopné vonkajšie spätné zrkadlá vo farbe karosérie s ukazovateľmi smeru	-	●	●
Manuálne ovládané a sklopné vonkajšie spätné zrkadlá v čiernej farbe	●	-	-
Kľučky dverí v prevedení chróm	-	●	●
Parkovacia kamera vzadu s projekciou na displej audiosystému	○	●	●
Parkovacie senzory vzadu	○	○	○
Ochranný plastový kryt predného nárazníku (strieborný)	-	●	●
B-stĺpik v čiernej farbe	-	●	●
Bočné stupačky ploché	●	●	●
Plastové lemy blatníkov vo farbe karosérie	-	●	●
Zadný nárazník so stupačkou v striebornej farbe	-	●	●
Lapače nečistôt vpredu a vzadu	●	●	●
Metalický alebo perleťový lak karosérie	600 EUR	600 EUR	600 EUR

INTERIÉR	INVITE	INTENSE	INSTYLE
Uretanový 3-ramenný volant	●	-	-
Kožou obšitý 4-ramenný multifunkčný volant	-	●	●
Uretanová hlavica radiacej páky	●	-	-
Kožou obšitá hlavica radiacej páky	-	●	●
Uretanové madlo ručnej brzdy s chrómovaným tlačítkom	-	●	●
Palubný počítač (farebný LCD)	●	●	●
Stredová konzola medzi prednými sedadlami	●	●	●
Stredová ľaktová opierka vpredu s úložným priestorom	●	●	●
Stredová ľaktová opierka vzadu	●	●	●
Čierne vnútorné kľučky dverí	-	●	●
Osvetlená odkladacia schránka na strane spolujazdca	●	●	●
Vnútorné spätné zrkadlo s automatickým stmievaním	○	○	●
Sinečná clona vodiča a spolujazdca s kozmetickým zrkadlom a držiakom lístkov	●	●	●
Stropná schránka na okuliare	●	●	●
Stropné madlo sklopné u spolujazdca (x1)	-	●	●

Informácie o ponuke originálneho príslušenstva získate u autorizovaných predajcov Mitsubishi Motors

- štandardná výbava
- výbava za príplatok
- nie je k dispozícii

INTERIÉR	INVITE	INTENSE	INSTYLE
Vnútorné madlá na predných stĺpkoch vodiča a spolujazdca (x2)	●	●	●
Stropné madlá sklopné (x4)	●	●	●
Držiaky nápojov vzadu v ľaktovej opierke (x2)	●	●	●
Držiaky fliaš vo výplniach predných dverí (x2)	●	●	●
Držiaky nápojov vpredu v stredovej konzole (x2)	●	●	●
Držiaky fliaš vo výplniach zadných dverí (x2)	●	●	●
SEDADLÁ	INVITE	INTENSE	INSTYLE
Látkové čalúnenie sedadiel	●	●	-
Kožené čalúnenie sedadiel	-	-	●
Výškovo nastaviteľné sedadlo vodiča	●	●	●
Sedadlo vodiča ovládané elektricky	-	-	●
Vyhrievané predné sedadlá	○	○	●
Výškovo nastaviteľné opierky hlavy na predných sedadlách (x2)	●	●	●
Opierky hlavy na zadných sedadlách (x3)	●	●	●
Vrecko na zadnej strane operadla spolujazdca	●	●	●
POHODLIE	INVITE	INTENSE	INSTYLE
Výškovo nastaviteľný volant	●	●	●
Tempomat s ovládaním na volante	●	●	●
Obmedzovač rýchlosti s ovládaním na volante	●	●	●
Manuálna klimatizácia s peľovým filtrom	●	-	-
Automatická klimatizácia s peľovým filtrom	-	●	-
Automatická dvojzónová klimatizácia s peľovým filtrom	-	-	●
Výduchy ventilácie pre cestujúcich na zadných sedadlách	●	●	●
Systém automatického zastavenia a naštartovania motoru Clear Tec (AS&G)	●	-	-
El. predné a zadné okná, okno vodiča s funkciou AUTO a ochranou proti privretiu	-	●	●
Elektronický ovládač režimu 4WD (na stredovej konzole)	●	●	●
Indikátor režimu 4WD na prístrojovom paneli	●	●	●
Indikátor radenia prevodových stupňov na prístrojovom paneli	●	●	●
Centrálne zamykanie dverí s diaľkovým ovládaním a dvoma ovládačmi	●	●	●
Inteligentný systém bezkľúčového ovládania centrálneho zamykania s tlačidlom START/STOP	-	-	●
Automatické zamknutie dverí pri nevedomom odomknutí diaľkovým ovládačom	●	●	●
Automatická aktivácia zámkov dverí pri rozjazde vozidla	●	●	●
Elektrická zásuvka 12V (v stredovej ľaktovej opierke a v prednej časti stredovej konzoly) (x2)	●	●	●
Ovládanie uzáveru palivovej nádrže z miesta vodiča	●	●	●
AUDIO A MÉDIA	INVITE	INTENSE	INSTYLE
2-DIN audiosystém, 6,1" farebný dotykový displej, rádio LW/MW/FM, CD/MP3 prehrávač (DA)	-	●	-
2-DIN audiosystém, rádio LW/MW/FM, CD/MP3 prehrávač	●	-	-
2-DIN audiosystém s navigáciou, 7,0" farebný dotykový LCD monitor, rádio LW/MW/FM, CD/SD/MP3 prehrávač (MMCS)	-	-	●
Navigácia Pioneer F-980 BT, 6,1" dotykový LCD, rádio MW/FM, CD/DVD/MP3 prehrávač, Bluetooth®, USB	○	○	-
Navigácia Pioneer F-88 DAB, 7" dotykový LCD, rádio MW/FM, CD/DVD/MP3 prehrávač, Bluetooth®, USB	○	○	-
Príjem digitálneho rádiového vysielania (DAB)	-	-	●
Bluetooth® handsfree LINK-SYSTEM (vrátane ovládania na volante a hlasového ovládania)	-	●	●
Pomocný vstup USB	●	●	●
4 reproduktory	●	-	-
6 reproduktorov	-	●	●
VŠEOBECNÉ PARAMETRE	INVITE	INTENSE	INSTYLE
Pohon všetkých kolies "Easy Select" (4WD)	●	-	-
Pohon všetkých kolies "Super Select-II" (4WD)	-	●	●
Redukčná prevodovka systému pohonu všetkých kolies (4WD)	●	●	●
Uzávierka zadného diferenciálu	●	●	●
Oceľové disky kolies 16" + pneumatiky 205 R16	●	-	-
Disky kolies z ľahkých zliatin 17" + pneumatiky 245/65 R17	○	●	●
Ovládacie páčky radenia pod volantom (Paddle shift)	-	-	●
Plnohodnotné rezervné koleso	●	●	●
Oká pre ukotvenie nákladu na korbe (x6)	●	●	●

Informácie o ponuke originálneho príslušenstva získate u autorizovaných predajcov Mitsubishi Motors

- štandardná výbava
- výbava za príplatok
- nie je k dispozícii

MODEL			
Pohon		4WD	
Motor	2.4 DI-D		2.4 DI-D MIVEC
	AS&G	-	-
Prevodovka	6-stupňová manuálna (6MT)		5-stupňová automatická (5AT)
Výbavový stupeň	INVITE	INTENSE	INTENSE, INSTYLE

MOTOR			
Typ	16-ventilový radový štvorvalec preplňovaný s medzichladičom DOHC DI-D + DPF	16-ventilový radový štvorvalec preplňovaný s medzichladičom DOHC DI-D a variabilným časovaním MIVEC + DPF	16-ventilový radový štvorvalec preplňovaný s medzichladičom DOHC DI-D a variabilným časovaním MIVEC + DPF
Zdvihový objem	ccm		
Úroveň emisií	EURO 6b		
Max. výkon	kW (k)/ot/min	113 (154) / 3 500	133 (181) / 3 500
Max. točivý moment	Nm /ot/min	380 / 1 500 - 2 500	430 / 2 500
Typ paliva	Motorová nafta		
Objem palivovej nádrže	l	75	

JAZDNÉ VÝKONY A SPOTREBA			
Max. rýchlosť	km/h	169	179
Zrýchlenie (0-100 km/h)	s	12,2	10,4
Spotreba paliva, komb. prevádzka	l/100 km	6,4	6,6
Emisie CO ₂ , kombinovaná prevádzka	g/km	169	173

ROZMERY A HMOTNOSTI			
Celková dĺžka	mm	5 205	5 285
Celková šírka	mm	1 785	1 815
Celková výška	mm	1 770	1 775
Rázvor kolies	mm	3 000	
Rozchod kolies vpredu / vzadu	mm	1 520 / 1 515	
Svetlá výška	mm	225	235
Prevádzková hmotnosť	kg	1 945	1 950
Najväčšia tech. prípustná hmotnosť	kg	2 900	2 910
Hmotnosť brzdeného prívesu	kg	3 100	
Hmotnosť nebrzdeného prívesu	kg	750	
Minimálny polomer otáčania	m	5,9	
Dĺžka nákladového priestoru	mm	1 520	
Šírka nákladového priestoru	mm	1 470	
Výška nákladového priestoru	mm	475	
Výška úložnej plochy nad zemou	mm	845	850

PNEUMATIKY A DISKY			
Cenník platný od 1. 10. 2018. Ceny sú uvedené vrátan	205 R16C 110/108 8PR		245/65 R17 111S

VLASTNOSTI V TERÉNE			
Maximálny bočný náklon		45,0°	
Predný nájazdový uhol		30,0°	
Zadný nájazdový uhol	25,0°		22,0°
Prejazdový uhol		24,0°	
Brodivosť	mm	600	

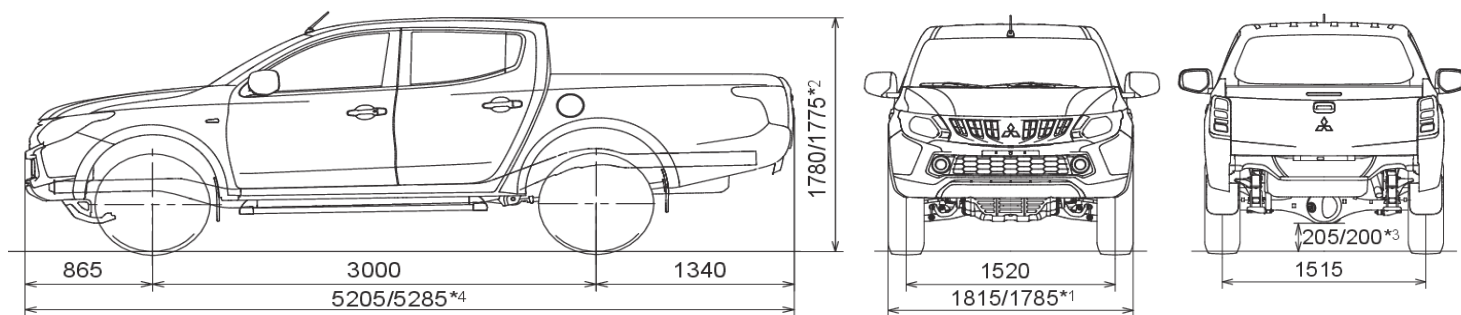

Všetky rozmery sú uvedené v milimetroch.

Pečiatka Autorizovaného dileru Mitsubishi:

Uvedené ceny sú odporučené, sú vrátane DPH vo výške 20% a recyklačného poplatku. Všetky údaje a vyobrazenia sú určené len na informačné účely a tento materiál nie je ponukou, resp. návrhom na uzavretie zmluvy. Dovozca si vyhradzuje právo na zmenu cien vozidiel, prevedenia a technických parametrov bez predchádzajúceho upozornenia.

*Údaje o spotrebe pohonných hmôt a emisiách CO₂ zodpovedajú výsledkom meraní podľa príslušných smerníc a nariadení EÚ alebo predpisov EHK.