

NOVÝ
RENAULT ESPACE
E-TECH FULL HYBRID
200k



skutočným luxusom bude vždy priestor

Šiesta generácia nadčasového konceptu, nový Renault Espace E-Tech full hybrid, predstavuje nový koncept 5-7 miestneho SUV. Jeho dizajn kombinuje ladnú siluetu s tvarovanými líniami. Jeho E-Tech full hybridná motorizácia s výkonom 200 k, prepracovaný komfort a pokročilé technológie nabádajú k novému prístupu k cestovaniu.



**S E-Tech full hybridnou motorizáciou
s výkonom 200 koní môžete mať
dojazd až 1 100 km⁽¹⁾.**

5 alebo 7 miest

**až 777l⁽²⁾ objem
batožinového
priestoru**

**984 cm²
obrazovky
openR s head-up
displejom⁽³⁾**

**motor E-Tech
full hybrid
s výkonom 200 k**

**dojazd až
1 100 km⁽¹⁾**

**32 pokročilých
asistenčných
systémov vodiča**

(1) s plnou nádržou benzínu podľa údajov WLTP.

(2) v päťmiestnej verzii s druhým radom sedadiel úplne vpredu.

(3) obrazovky OpenR s plochou 774 cm² a head-up displej s plochou 210 cm² (voliteľné), v závislosti od verzie.

interaktívne menu

01. dizajn

02. radosť z jazdy

03. zážitok z riadenia

04. multimédiá

**05. pokročilé asistenčné
systémy**

06. personalizácia

elegantný dizajn

Nový Renault Espace E-Tech full hybrid so svojou výraznou prednou časťou, plynulou siluetou, elegantnými líniami a panoramatickým strešným oknom* je zosobnením prémiového SUV.



Svetelný podpis v tvare písmena C s full LED osvetlením.



* v závislosti od verzie.

verzia esprit Alpine

Verzia esprit Alpine sa vyznačuje farbou laku sivá schiste satin, športovou prednou lištou a elegantnou čiernou šachovnicovou maskou chladiča. Exkluzívnu osobitosť vozidlu dodávajú 20" sivé kolesá z ľahkých zliatin s diamantovým efektom, design daytona a označením esprit Alpine.



Charakteristické prvky verzie esprit Alpine nájdeme aj v interiéri: čalúnenie z látky Alcantara® je doplnené modrým prešívaním, opierky hlavy majú exkluzívne vyšívané motívy a hliníkové pedále dodávajú kokpitu dynamiku. Volant potiahnutý látkou Napp/Alcantara® s prešívaním vo farbách francúzskej trikolóry.



[konfigurovať →](#)

prémiový komfort

Zaujmite miesto v priestore, kde je všetko navrhnuté s ohľadom na vaše pohodlie. Interiér vozidla presvetlený veľkým panoramatickým oknom⁽¹⁾ s rozlohou viac ako 1 m² vám umožní vychutnať si kvalitne zariadený interiér až pre 7 osôb. Interiér sa prispôsobí vašim potrebám, aby vám bol poskytnutý čo najväčší komfort.



Pohodlne sa usadte a vychutnajte si masážne⁽²⁾, vyhrievané⁽²⁾ kožené sedadlá⁽³⁾ v pieskovo-sivej⁽²⁾ farbe, ktoré vás pozývajú na prvotriednu jazdu. Z pozície vodiča sa oproti vám odhaľuje obrazovka s celkovou plochou 984 cm².



(1) dostupné podľa verzie.

(2) v sérii vo verzii iconic.

(3) všetky kožené sedačky uvedené v tomto dokumente sú vyrobené čiastočne z pravej kože a čiastočne zo štrukturovanej potahovanej textílie. Pre ďalšie informácie o použitých kožených materiáloch kontaktujte prosím svojho predajcu.

(4) obrazovky OpenR s plochou 774 cm² a head-up displej (voliteľné) s plochou 210 cm².

vnútorný priestor

V päťmiestnej alebo sedemmiestnej miestnej verzii majú cestujúci skutočnú voľnosť pohybu, zadná lavica posuvná až o 220 mm ponúka jeden z najväčších priestorov na nohy vo svojej kategórii.



Cestujúci v 2. rade ocenia dostatočný priestor na nohy (320 mm) a môžu sklápať operadlá sedadiel do uhla až 31 stupňov. V 3. rade majú cestujúci taktiež dostatočný priestor na nohy (128 mm). Operadlá sedadiel je možné sklopiť až do uhla 14 stupňov.



Elektricky ovládané dvere batožinového priestoru sa automaticky otvoria, keď položíte nohu pod prah batožinového priestoru. Objem batožinového priestoru je možné prispôbiť vašim potrebám: až 777 litrov v päťmiestnej verzii⁽²⁾ so sklopenou lavicou; 1 818 litrov so sklopenými sedadlami v 2. rade.



Viac ako 40 litrov úložného priestoru v priestore pre cestujúcich, z toho 25 litrov vpredu. V zadnej časti môžu cestujúci využívať vrecká z ktorých každé pojme 2,2 litrov, a držiakov na nápoje v stredovej laktovej opierke.



(1) zdroj štúdie A2MAC1 a Renault / 2022.

(2) 677 litrov pre 7 miestnu verziu.

Harman Kardon[®], vysoko kvalitný zvuk

Ponorte sa do počúvania vašej obľúbenej hudby ako keby ste boli v koncertnej sále. Dvanásť reproduktorov s výkonom 485 W systému Harman Kardon[®], umiestnených vo dverách, na bočných stranách palubnej dosky a v palubnej doske, odhaľujú všetky aspekty priestorového zvuku.



2 výškové reproduktory po stranách palubnej dosky, 2 basové reproduktory vo výplniach predných dverí, 2 priestorové reproduktory, 1 predná centrálna jednotka, 2 výškové a 2 basové reproduktory vo výplniach zadných dverí a 1 subwoofer v batožinovom priestore.

[konfigurovať →](#)

03. zážitok z riadenia

motorizácia E-Tech full hybrid

E-Tech
full hybrid
200 k

až
80 %
doba jazdy v meste⁽¹⁾ na
elektrinu

až
130 km/h
na elektrinu⁽¹⁾

E-Tech
1100 km
dojazd⁽²⁾

4,6 l/100 km
spotreba⁽³⁾

104 g/km
emisii CO₂⁽³⁾



V meste jazdite až 80 % času na elektrinu⁽¹⁾ a ušetríte až 40 %⁽⁴⁾ paliva. Batéria sa dobíja pri spomaľovaní a brzdení, takže nie je potrebné nabíjanie pripojením do elektrickej siete.

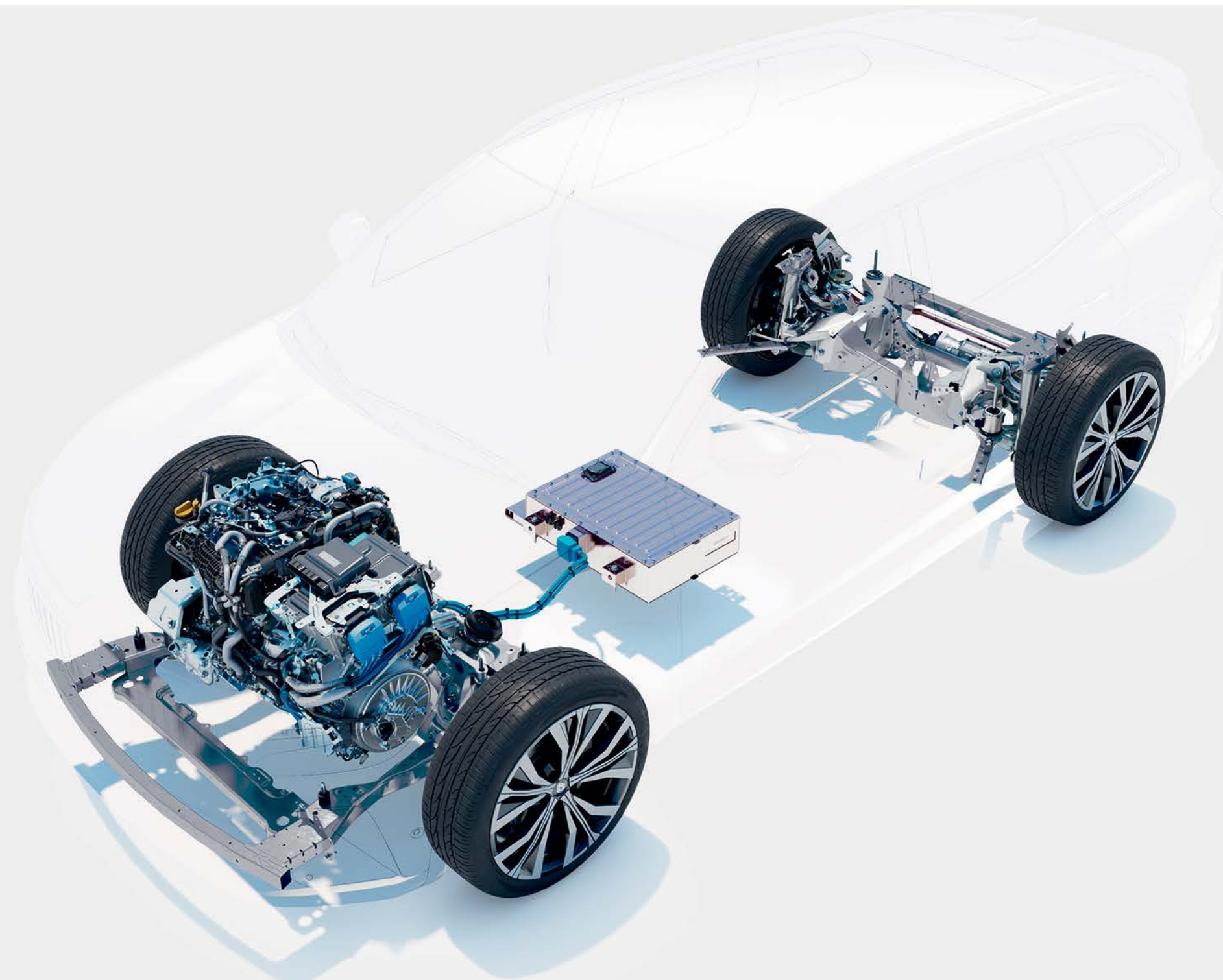

(1) podľa stavu nabitia akumulátora a štýlu jazdy / interný zdroj Renault / 2022.

(2) dojazd až 1100 km len na benzín podľa metodiky WLTP.

(3) spotreba 4,6 až 4,9 l / 100 km a 104 až 110 g / km emisii CO₂, homologované hodnoty, podľa verzie / podľa metodiky WLTP / zdroj UTAC / júl 2022.

(4) motor E-Tech full hybrid v porovnaní s motorom mild hybrid auto, podľa metodiky WLTP Mesto / zdroj UTAC & IDIADA / september 2022.

4Control advanced⁽¹⁾

Nový systém 4Control advanced⁽¹⁾ prináša možnosť natáčania zadnej nápravy vozidla tak, aby bola jazda pohodlnejšia a bezpečnejšia.



Priemer otáčania 10,4 m je porovnateľný s malými mestskými vozidlami.

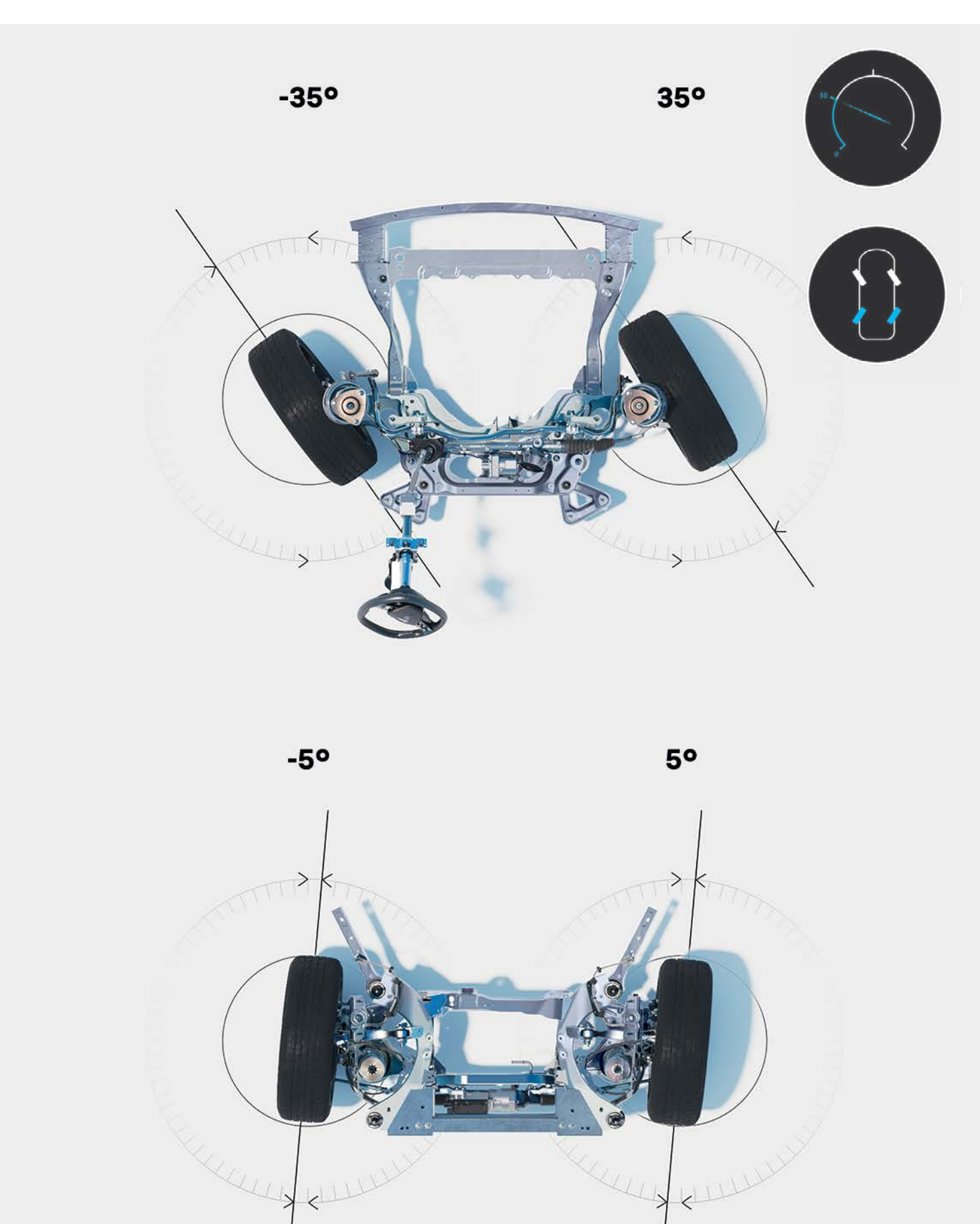

pri rýchlostiach do 50 km/h sa zadná náprava natáča v opačnom smere ako predné kolesá, a to až do uhlu 5°.

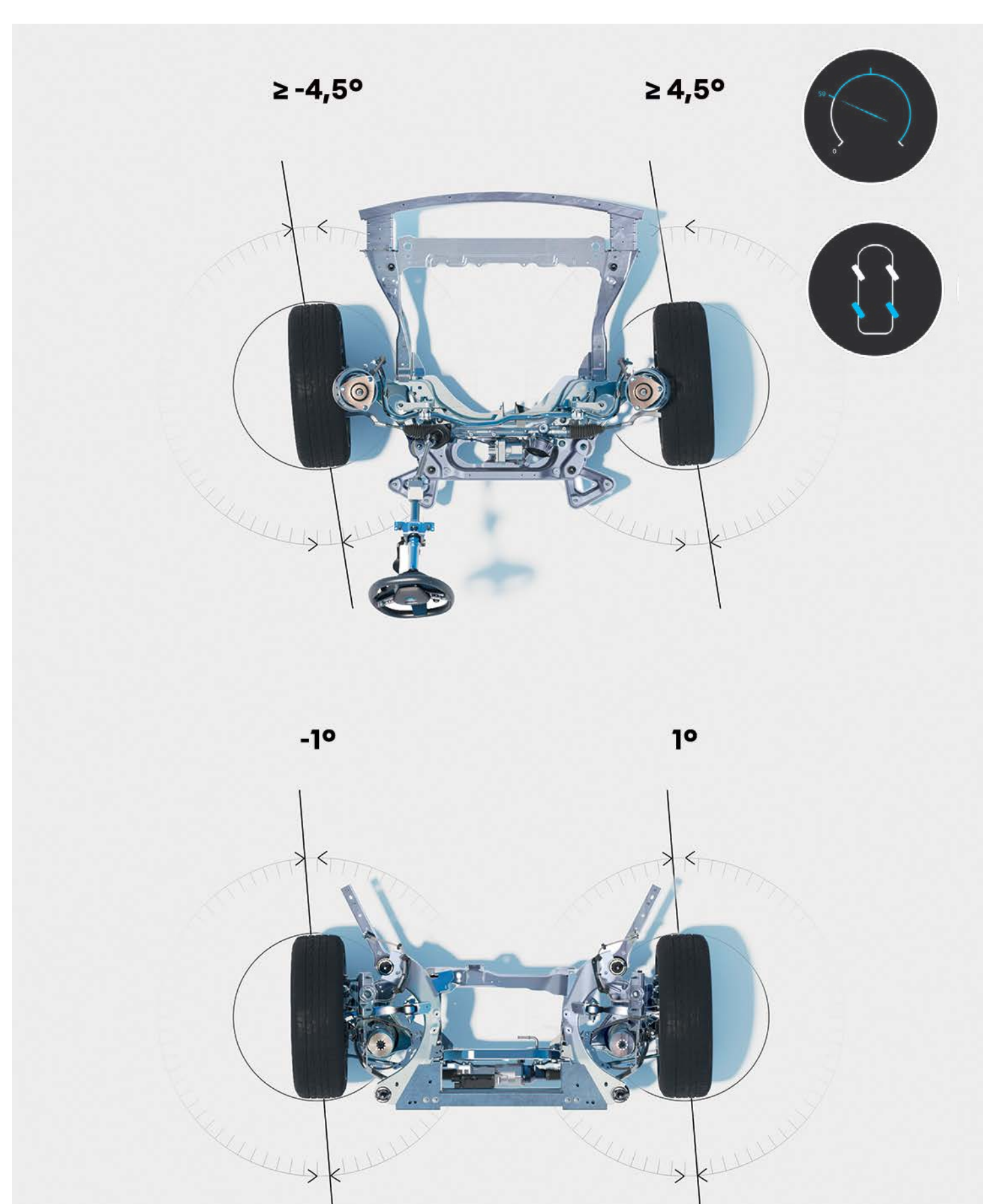

pri rýchlostiach nad 50 km/h sa zadná náprava natáča v rovnakom smere ako predné kolesá, a to až do uhlu 1°.

(1) v závislosti od verzie.

[konfigurovať →](#)

multimediálny systém openR link s integrovanými službami od spoločnosti Google

Multimediálny systém openR link s plochou 774 cm²(1) obsahuje to najlepšie zo služieb Google a služieb Renault⁽¹⁾⁽²⁾, s ktorými vás bude sprevádzať na vašich cestách.



Waze, SongPop for Renault, Amazon Music, až 50 aplikácií s exkluzívnym obsahom sú k dispozícii prostredníctvom služby Google Play⁽³⁾.



Waze je navigačná aplikácia riadená komunitou, ktorá zdieľa informácie o dopravnej situácii v reálnom čase. S aplikáciou Waze prídete spoľahlivo do cieľa.



Dodajte svojim cestám autom rytmus s našou hudobnou hrou **SongPop pro Renault**. Hrajte s rodinou a priateľmi, a znovu objavte tie najlepšie pesničky!



Prevezmite kontrolu nad svojimi hudobnými zážitkami a zábavou na palube vďaka **Amazon Music**, zahrnutom vo vašom predplatnom Amazon Prime.



Majte všetky športové aktuality on-line so sebou vo vozidle vďaka aplikácii **L'Équipe for Renault**



Prehliadač Vivaldi je efektívny, rýchly a rešpektujúci vaše súkromie.



Získajte prístup ku všetkým vašim obľúbeným rádiovým staniciam kedykoľvek aj v zahraničí vďaka aplikácii **Radioplayer**.



Kabriol, prvý audio sprievodca pre deti s geolokáciou. Stovky príbehov a zemepisných informácií, ktoré vás zabavia v aute.



Objavujte príbehy okolo seba pomocou geolokačných zvukových bublín spoločnosti **Karacal**. Urobte si z každej novej cesty dobrodružstvo.



Ste pripravení hrať? Čakajú na vás kvízy, hádanky a výzvy! S Renault a **Led Incollables** je cestovanie zábavou pre celú rodinu.



S aplikáciou **Easy Park** si naplánujte a rezervujte parkovanie po celej Európe. Zadaťte adresu svojej destinácie alebo sa nechajte navigovať pomocou mapy.



Sybel je jedinečná platforma pre vyhľadávanie vašich obľúbených podcastov, objavujte originálnu tvorbu.

(1) podľa krajiny.
(2) prepojené služby My Renault, Google Maps a Google Assistant sú ponúkané po dobu 5 rokov, počnúc dátumom dodania vášho vozidla. Google Assistant je dostupný len vo svetových jazykoch.
(3) vďaka predplateniu vášho vozidla. Google Play ponúkajú známkou Renault (platným po dobu 6 mesiacov) máte prístup k nahraným aplikáciám vo vašom vozidle cez Google Play.

„Hey Google...“ Hovorte s ním pri plánovaní cesty, zmene režimu jazdy alebo nastavenia teploty. Hlasový asistent⁽¹⁾ je vám k službám.



Uzavretá cesta, informácie o premávke... Navigačný systém Google Maps⁽¹⁾ zaisťuje presné navigovanie, dokonca aj v prípade straty pripojenia.



(1) prepojené služby My Renault, Google Maps a Google Assistant sú ponúkané po dobu 5 rokov, počnúc dátumom dodania vášho vozidla. Google, Google Maps, Google News, Waze a ďalšie značky sú značky spoločnosti Google LLC.

technológia multi-sense

Odozva motora, tuhosť riadenia, ambientné osvetlenie, konfigurácia obrazovky vodiča. Vďaka technológii multi-sense s výberom zo 4 jazdných režimov si môžete prispôbiť vozidlo podľa svojich prianí a dosiahnuť dokonalý jazdný zážitok.



[konfigurovať →](#)

05. pokročilé asistenčné systémy vodiča



32 pokročilých asistenčných systémov vodiča

V rámci programu human first nový Renault Espace E-Tech full hybrid ponúka až 32 asistenčných systémov využívajúcich pokročilé technológie, pre zaistenie vašej bezpečnosti a bezpečnosti vašich cestujúcich.

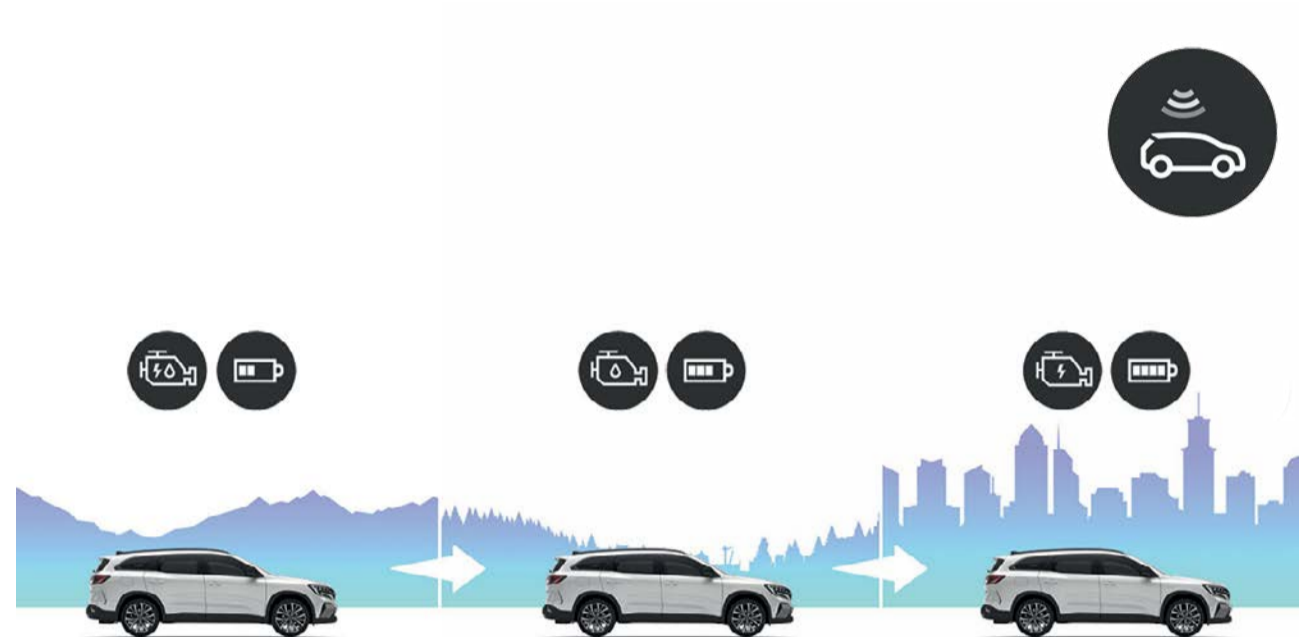

prediktívna hybridná jazda

Vaše auto dokáže zvoliť jazdný režim (termický, alebo elektrický), tak, že priebežne analyzuje vašu jazdu, aby vedel, kedy práve prechádzate mestom alebo či sa pravdepodobne stretnete s nejakou prekážkou, špecifickým terénom alebo dopravnou zápchou. To zlepšuje spotrebu paliva a výkon vášho vozidla.

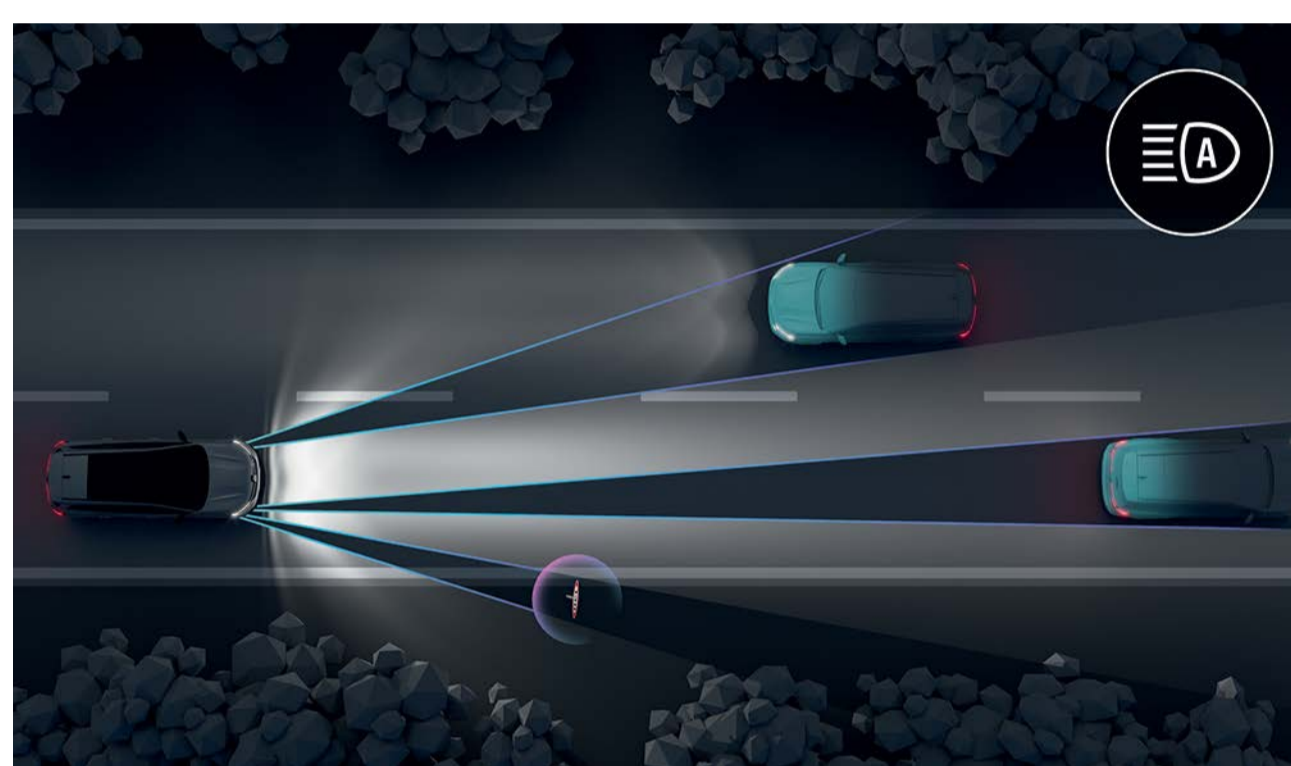

matrix LED vision

Systém automaticky prispôsobuje tvar svetelného kužela dopravným a poveternostným podmienkam, aby nedochádzalo k oslneniu ostatných vozidiel a optimalizovala sa viditeľnosť v tme.

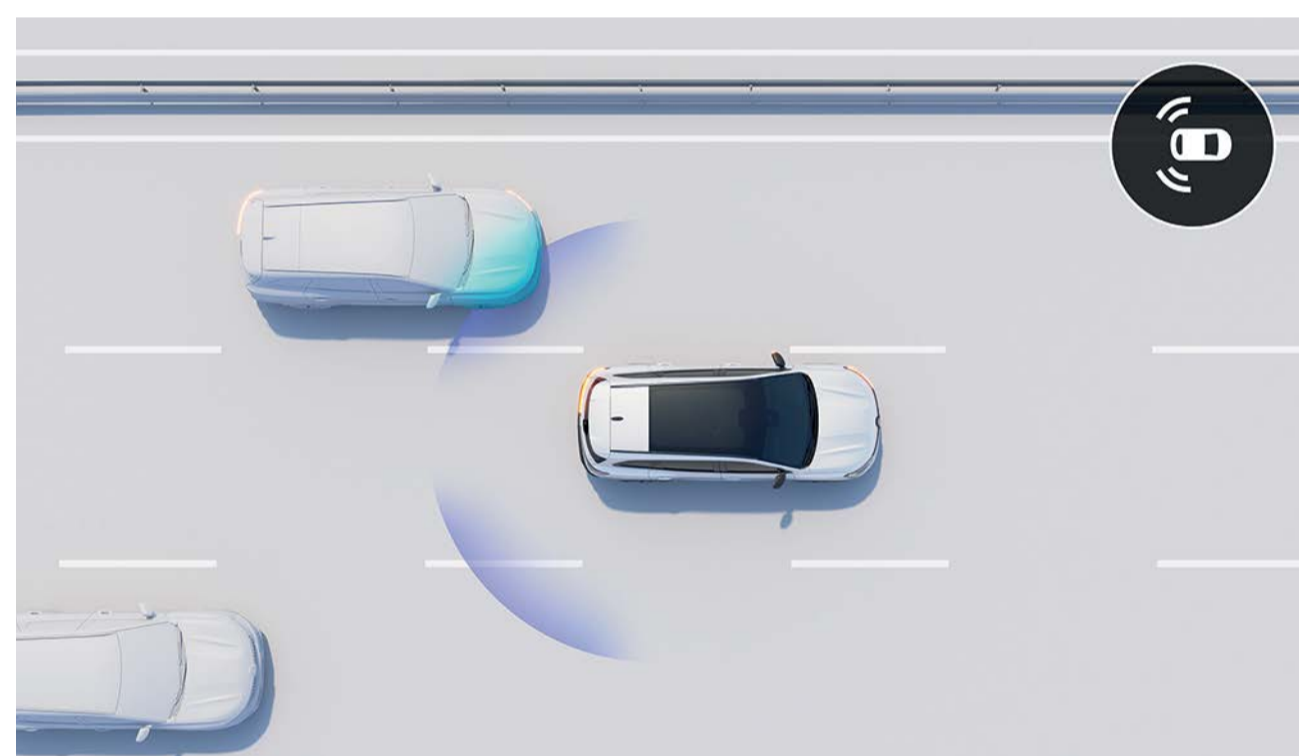

systém sledovania mŕtveho uhla s aktívnou korekciou jazdnej dráhy

Pri rýchlosti nad 15 km/h vás prostredníctvom svetelných signálov upozorňuje na prítomnosť vozidiel vľavo a vpravo a mimo vášho zorného poľa. V prípade hroziacej zrážky je vykonaná automatická korekcia jazdnej dráhy.

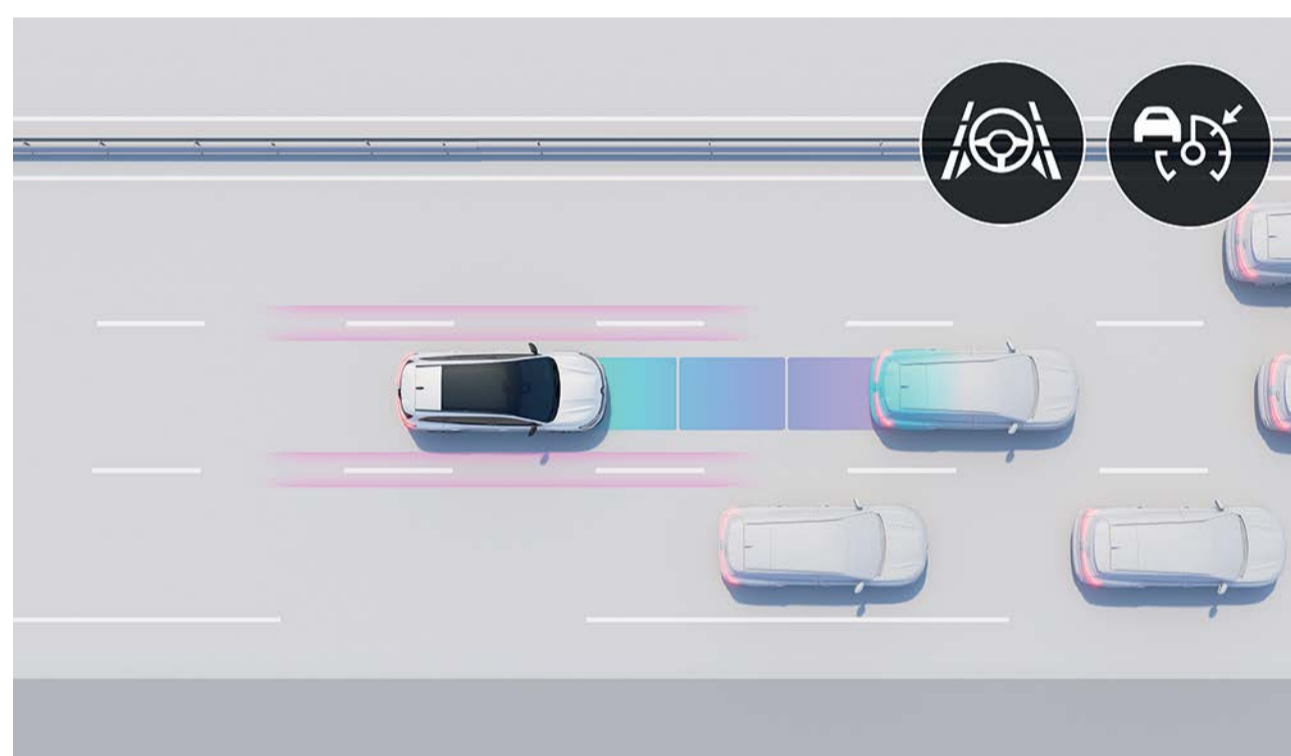

inteligentný adaptívny tempomat, active driver assist

Active driver assist kombinuje inteligentný adaptívny tempomat so systémom „Stop & Go“ a centrovaním jazdy v jazdnom pruhu. Reguluje rýchlosť podľa dopravnej situácie, udržiava bezpečnú vzdialenosť a zaisťuje vycentrovanie v jazdnom pruhu. V pomalej premávke sa vozidlo automaticky zastaví a opäť rozbehne.



360° kamerový systém s 3D pohľadom

4 kamery rekonštruujú bezprostredné okolie vozidla v rozsahu 360° tak, aby ste mali absolútny prehľad o dianí okolo.



núdzové brzdenie pri cúvaní

Pokiaľ sa za vozidlom pri cúvaní objaví prekážka, vaše vozidlo automaticky zabrzdí.

jazda

- active driver assist,
- inteligentný adaptívny tempomat*
- centrovanie v jazdnom pruhu
- asistent rozjazdu do kopca
- head-up displej 9,3" (210cm²)
- asistent pre ekologickú jazdu s predvídaním
- prediktívna hybridná jazda*
- obmedzovač rýchlosti

osvetlenie

- svetlomety LED Matrix vision
- automatické prepínanie diaľkových svetiel
- adaptívne svetlomety LED vision (s funkciou hmlových svetiel)

parkovanie

- zadný parkovací asistent
- predný parkovací asistent
- bočný parkovací asistent
- 360° kamerový systém s 3D pohľadom
- zadná parkovacia kamera
- automatické parkovanie

bezpečnosť

- systém varovania pred opustením jazdného pruhu
- systém udržiavania v jazdnom pruhu
- systém sledovania mŕtveho uhla
- aktívny systém núdzového brzdenia s funkciou križovatka
- automatické núdzové brzdenie pri cúvaní
- aktívny systém núdzového brzdenia s detekciou chodcov/cyklstov
- rear traffic allert
- systém sledovania mŕtveho uhla s aktívnou korekciou jazdnej dráhy
- rozpoznávanie dopravných značiek
- rozpoznávanie dopravných značiek s varovaním pri prekročení povolenej rýchlosti¹⁾
- bezpečné vystupovanie cestujúcich
- systém detekcie únavy vodiča

* dostupné zadarmo po dobu 5 rokov

[konfigurovať →](#)

06. personalizácia

farby



metalický lak modrá nocturne



matný metalický lak sivá schiste satin⁽¹⁾



špeciálny metalický lak biela nacré



metalický lak sivá schiste



metalický lak červená flamme



metalický lak čierna étoilé

(1) dostupné len pre verziu esprit Alpine.

konfigurovať →

06. personalizácia

hlavné prvky sériovej výbavy



techno

- zadná posuvná lavica až o 220 mm
- elektricky otvárateľné dvere batožinového priestoru
- 19" disky kolies z ľahkých zliatin design komah, strieborné s diamantovým efektom
- multimediálny systém openR link: navigácia, služby Google, vrátane balíku navigácia⁽¹⁾



esprit Alpine

- 4Control advanced
- logo esprit Alpine
- 20" disky kolies z ľahkých zliatin design daytona, sivé s diamantovým efektom
- čalúnenie v kombinácii látka / Alcantara s modrým prešívaním
- volant potiahnutý kožou Nappa / Alcantara s prešívaním vo farbe francúzskej trikolóry



iconic

- 4Control advanced
- 20" disky kolies z ľahkých zliatin, design effie, strieborné s diamantovým efektom
- kožené čalúnenie, pieskovo-sivé
- sedadlo vodiča a spolujazdca elektricky nastaviteľné a vyhrievané

(1) pack navigácia obsahuje: Google Maps a Google Assistant po dobu 5 rokov a pack infotainment (Google Play) s 3Go (k dispozícii po dobu 6 mesiacov).

(2) všetky kožené sedačky uvedené v tomto dokumente sú vyrobené čiastočne z pravej kože a čiastočne zo štruktúrovanej textílie. Pre ďalšie informácie o použitých materiáloch sa obráťte na svojho predajcu.

Google, Google Maps, Google News, Waze a ďalšie značky sú ochranné známky spoločnosti Google LLC.

06. personalizácia

čalúnenie



čalúnenie v kombinácii látky/umelá koža, hnedé prešívanie



čalúnenie v kombinácii látky carbon/Alcantara, modré prešívanie



pieskovo-sivé kožené čalúnenie, perforované s prešívaním

disky kolies



disky kolies z ľahkých zliatin 19", design komah strieborné s diamantovým efektom



disky kolies z ľahkých zliatin 20", design daytona sivé s diamantovým efektom



disky kolies z ľahkých zliatin 20", design effie, strieborné s diamantovým efektom

* všetky kožené sedačky uvedené v tomto dokumente sú vyrobené čiastočne z pravej kože a čiastočne zo štruktúrovanej textílie. Pre ďalšie informácie o použitých materiáloch sa obráťte na svojho predajcu.

konfigurovať →

06. personalizácia

príslušenstvo

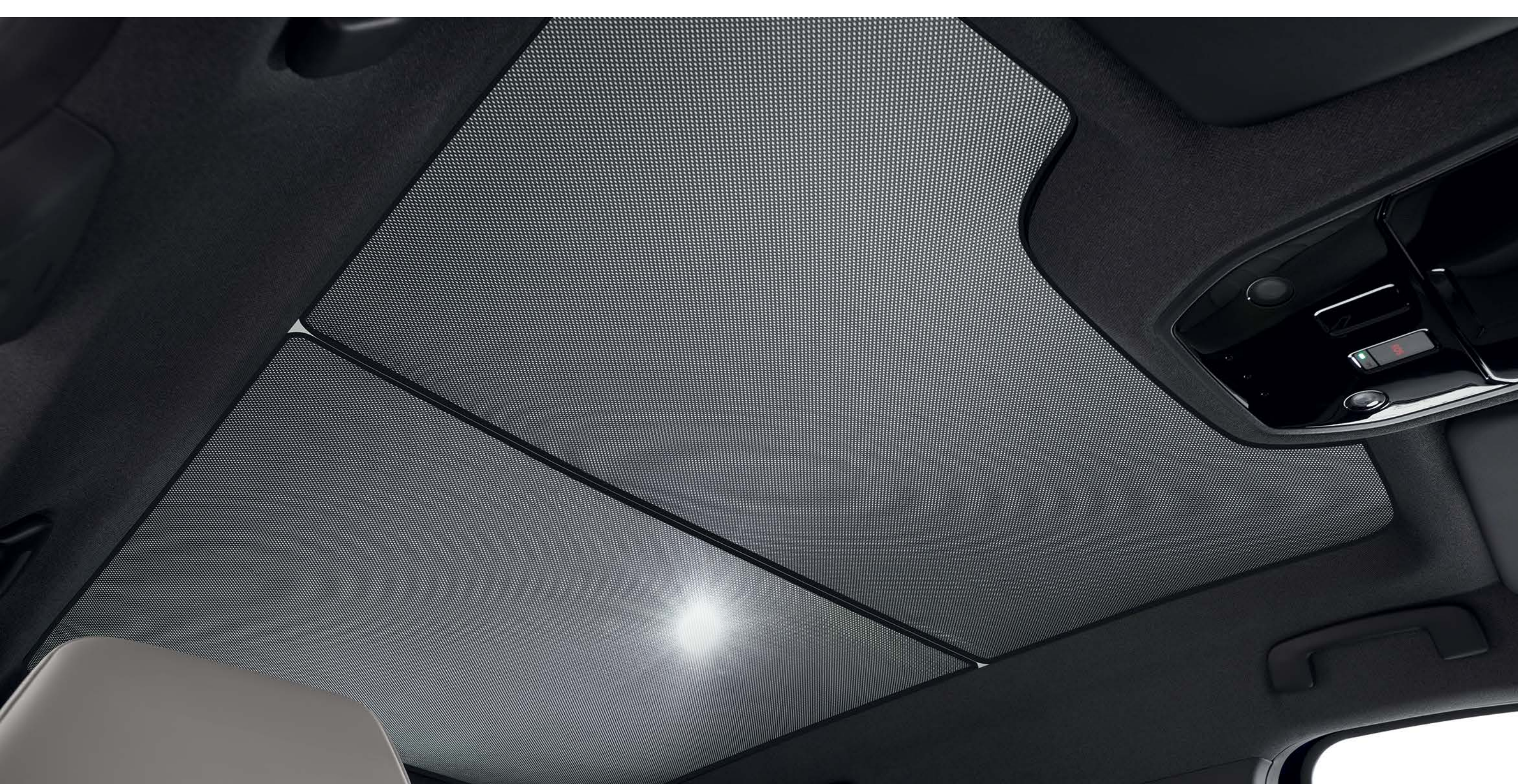

slniečna clona na panoramatické strešné okno

Chrání pred priamym slnečným žiarením a vytvára príjemnú atmosféru vo vašom vozidle. Balík obsahuje 2 slnečné clony pre zakrytie celej panoramatickej strechy.



osobný organizér pre 2. rad sedadiel

Multifunkčný organizér má niekoľko šikových odkladacích priehradiek pre jednoduché uloženie všetkých vašich vecí.



multifunkčná lakťová opierka pre zadné sedadlá s funkciou batohu

Multifunkčná lakťová opierka zaručuje komfort spolucestujúcim a pridáva ďalší úložný priestor. Na cestách sa premení v elegantný batoh, ktorý vás nikdy neopustí.



elektricky výklopné ťažné zariadenie

100% elektrické ťažné zariadenie sa vysúva pomocou tlačidla na ovládači umiestnenom v batožinovom priestore. Zatiahnutie trvá len niekoľko sekúnd, bez použitia náradia, bez námahy, a zachová estetiku vášho vozidla.



sada dizajnových prvkov pre personalizáciu exteriéru – svetlo sivá

Vyladte exteriér vášho nového vozidla Renault Espace E-Tech full hybrid podľa svojho. Sada štýlových prvkov na prednú masku, spodná časť nárazníku a kryty zrkadiel.

konfigurovať →

06. personalizácia

motorizácia

E-Tech full hybrid 200 k

palivo

benzín / elektrina

maximálny výkon (kW/k) / pri otáčkach (ot./min)

146 (200 k) / 4 500 ot./min

maximálny krútiaci moment (Nm) / pri otáčkach (ot./min)

205 (plus 205 elektromotor) / až 1 750 ot./min

batéria

lítium-iónová

výkony

maximálna rýchlosť (km/h)

175

0-100 km/h (s)

8,8

rozmery a objemy

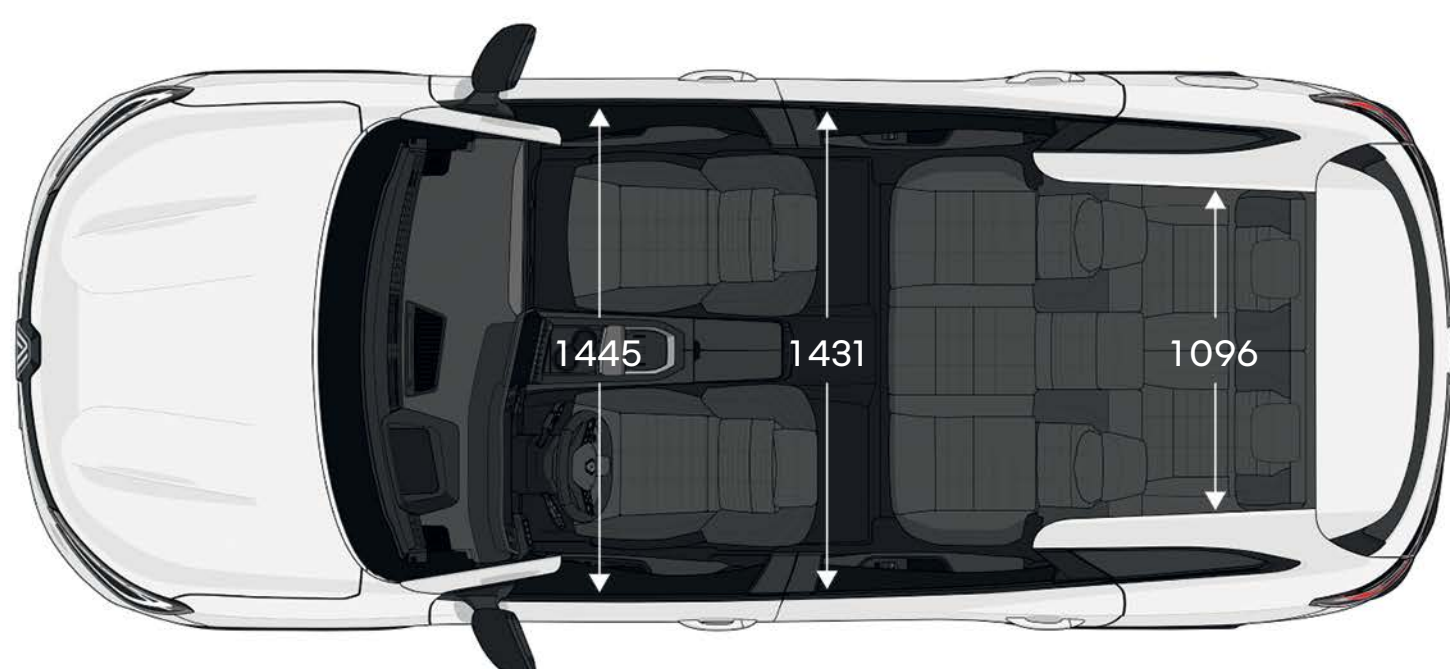
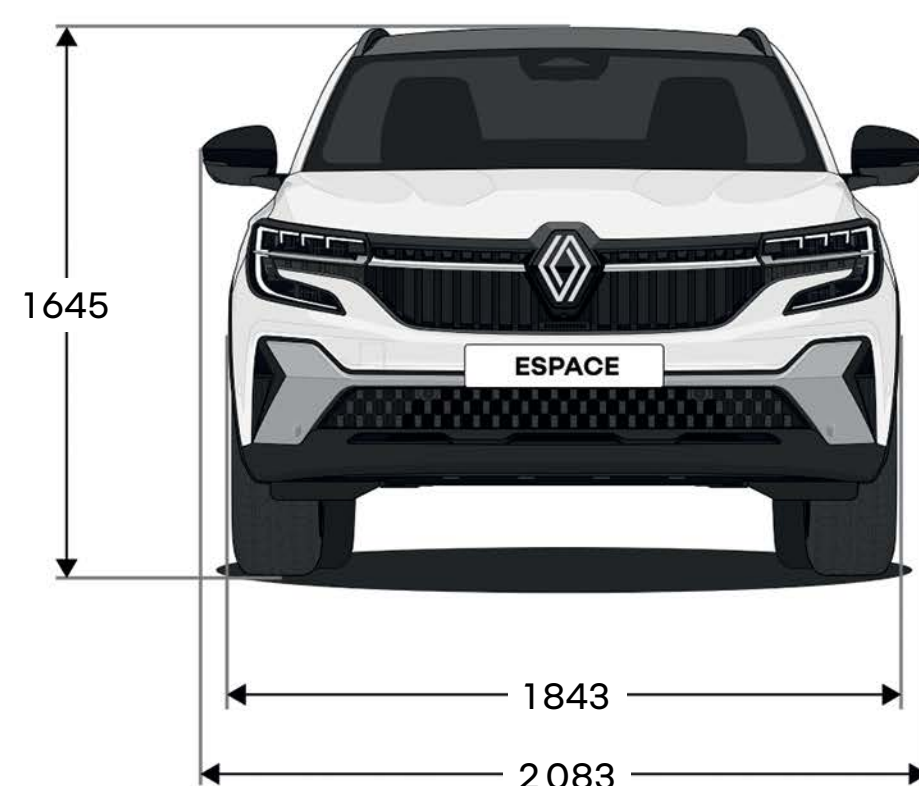
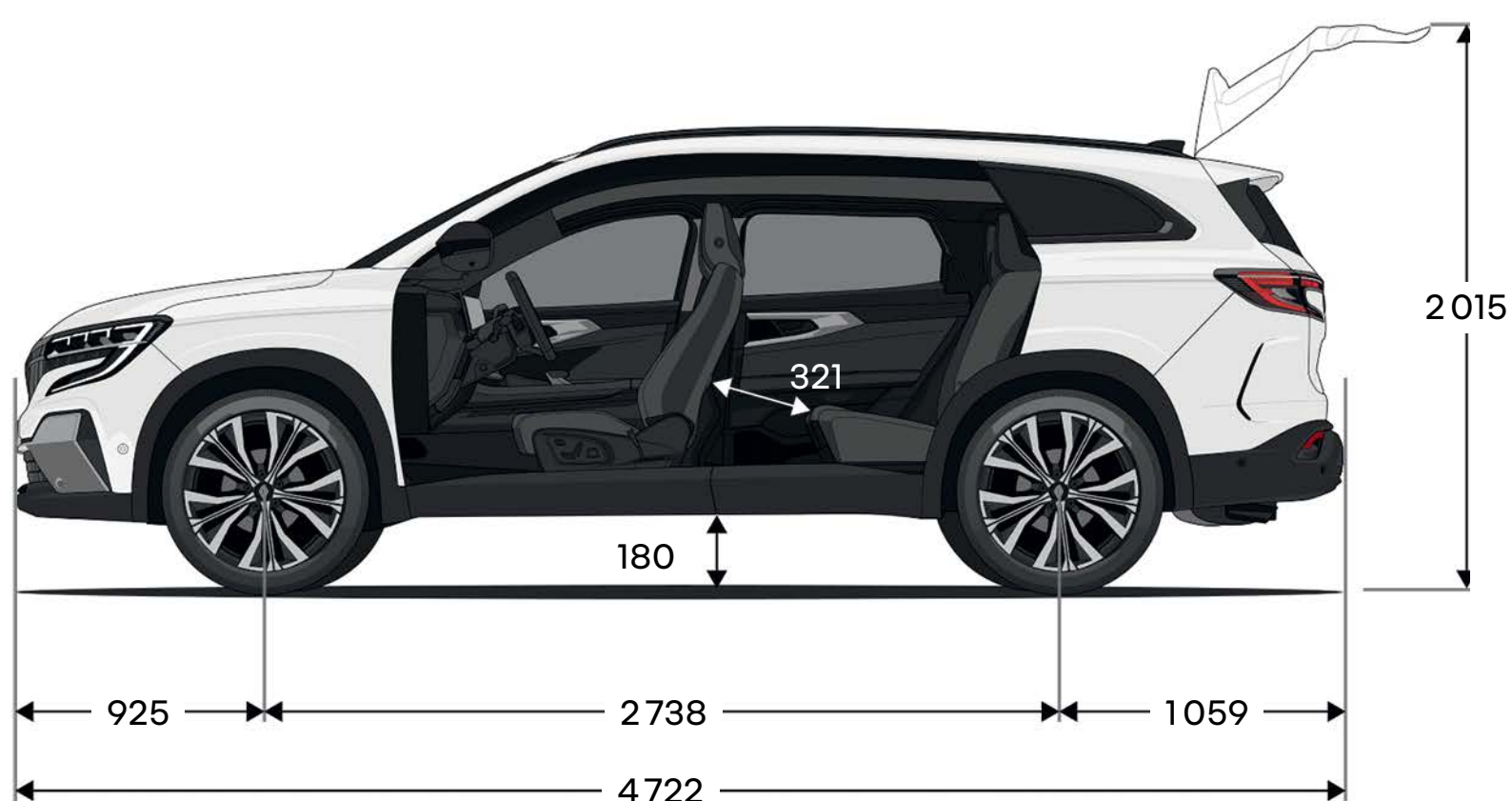

objem batožinového priestoru (dm³ podľa normy VDA)

	E-Tech full hybrid	
	5 miest	7 miest
s 2 obsadenými miestami	1818	1714
s 5 obsadenými miestami a zadnou lavicou posunutou úplne dopredu	777	677
s 5 obsadenými miestami a zadnou lavicou posunutou úplne dozadu	581	477
so 7 obsadenými miestami	-	159

rozmery v (mm).

konfigurovať →

Program human first je komplexný bezpečnostný program vyvinutý spoločnosťou Renault v spolupráci s vedcami, odborníkmi a hasičmi.

Pretože bezpečnosť cestnej premávky sa týka všetkých účastníkov cestnej premávky, či už chodcov, cyklistov alebo motoristov, program human first spoločnosti Renault si kladie za cieľ:

- 1. predchádzať nehodám vývojom bezpečnostného vybavenia a pokročilých asistenčných a bezpečnostných systémov pre vodiča**

až 36 pokročilých asistenčných systémov vodiča/viac než 60 prvkov bezpečnostnej výbavy, až 7 airbagov, detské ISOFIX, riešenie Renault Fixe4sure/viac než 2 000 bezpečnostných patentov podaných od roku 1970
- 2. zvládať nehody s využitím inovácií vyvinutých v spolupráci s hasičmi**

QRescue/Fireman Access/viac než 5 000 hasičov vyškolených za posledných 10 rokov v 17 krajinách sveta/približne 600 vozidiel darovaných ročne na výcvik hasičov
- 3. znižovať počet nehôd a ich závažnosť rozsiahlymi investíciami do výskumu a vývoja**

hodnotenie a testovanie bezpečnosti/prepojené služby/systém umelej inteligencie pre analýzu dát/kybernetická bezpečnosť

pre viac informácií o programe
človek na prvom mieste

Renault care service: Dlhý život pre vaše vozidlo

Prinášame jednoduché a rýchle riešenia šité na mieru potrebám vášho vozidla: online servisná ponuka, rýchle objednanie do servisu z pohodlia domova, transparentné ceny, servisné zmluvy, asistenčné služby a akčné ponuky na údržbu vášho vozidla v aplikácii MyRenault. Servis Renault zaistí kompletnú starostlivosť o vaše vozidlo. Zverte svoje vozidlo do rúk profesionálov a ušetríte čas i peniaze.

[pre viac informácií o Renault care service](#)



Urobili sme všetko, aby bol obsah tohto prospektu presný a aktuálny k dátumu jeho vydania. Tento dokument bol vytvorený na základe predseriovej výroby alebo prototypov. S ohľadom na svoju politiku neustáleho zlepšovania výrobkov si značka Renault vyhradzuje právo vykonávať kedykoľvek zmeny v špecifikácii, na vozidlách a ich príslušenstve, ktoré sú tu opísané a predstavené. O takých zmenách sú čo možno najskôr informovaní koncesionári Renault. Verzie vozidiel sa môžu líšiť podľa krajiny predaja, niektorá výbava nemusí byť k dispozícii (ako štandardná, za príplatok alebo ako príslušenstvo). Požiadajte, prosím, svojho miestneho zástupcu o najnovšie informácie. Z dôvodov daných obmedzeniami súvisiacimi s nosičom sa môžu farby reprodukované v tomto dokumente mierne líšiť od skutočných farieb laku alebo materiálov vnútorného obloženia. Všetky práva vyhradené. Reprodukcia v akejkoľvek forme alebo akýmkoľvek spôsobom, aj keď len časti tejto brožúry, je zakázaná bez predchádzajúceho písomného povolenia spoločnosti Renault.

Vydanie – práva k fotografiám: He&Me, © Renault Marketing 3D-Commerce – jún 2023.
Renault a.s./122-122 bis avenue du Général Leclerc 92100 Boulogne-Billancourt Cedex – R.C.S. Nanterre B 780 129 987 /
tel.: 0806 00 20 20.

Renault odporúča 



[konfigurovať →](#)