



MITSUBISHI
LEASING



MITSUBISHI PAJERO

cenník a výbavy

akciový cenník

VERZIA	VÝBAVA	MOTOR	POHON	PREVODOVKA	CENNÍKOVÁ CENA	AKCIOVÁ ZĽAVA	AKCIOVÁ CENA	
SWB (3-dv.)	INVITE	3.2 DI-D	140 kW / 190 k	4WD	5AT	36 500 EUR	3 600 EUR	32 900 EUR
	INVITE	3.2 DI-D	140 kW / 190 k	4WD	5AT	39 160 EUR	4 260 EUR	34 900 EUR
LWB (5-dv.)	INTENSE	3.2 DI-D	140 kW / 190 k	4WD	5AT	42 800 EUR	3 900 EUR	38 900 EUR
	INSTYLE	3.2 DI-D	140 kW / 190 k	4WD	5AT	47 460 EUR	4 560 EUR	42 900 EUR
	INSTYLE+	3.2 DI-D	140 kW / 190 k	4WD	5AT	52 770 EUR	5 870 EUR	46 900 EUR

BEZPEČNOSŤ	INVITE	INTENSE	INSTYLE	INSTYLE+
6 airbagov (čelné, bočné na predných sedadlách, hlavové/okenné vpredu aj vzadu)	•	•	•	•
ABS - antiblokovaci brzďový systém	•	•	•	•
EBD - elektronický systém rozdelenia brzďného účinku	•	•	•	•
M-ASTC - systém aktívnej regulácie stability a trakcie	•	•	•	•
BOS - bezpečnostný systém prednostného brzdenia	•	•	•	•
EBA - núdzový brzďový asistent	•	•	•	•
pohon Super Select 4WD (SS4 - II) s rozdelením krútiaceho momentu z 33:67 až na 50:50	•	•	•	•
možnosť radenia pohonu 4x4 / 4x4 lock / redukovaná rýchlosť	•	•	•	•
uzávierka zadného diferenciálu	•	•	•	•
predhrievanie paliva	•	•	•	•
TPMS - senzory kontroly tlaku v pneumatikách	•	•	•	•
ISOFIX - systém uchytania detskej bezpečnostnej sedačky (2x)	•	•	•	•
elektronický imobilizér	•	•	•	•
senzor stretávacích svetiel + dažďový senzor	-	•	•	•
INTERIÉR				
automatická klimatizácia	•	•	•	•
manuálna klimatizácia pre zadné sedadlá	-	•	•	•
PTC - systém pomocného ohrevu interiéru pri studenom štarte motora	•	•	•	•
centrálne uzamykanie s diaľkovým ovládaním	•	•	•	•
elektricky ovládané okná (SWB iba predné, LWB predné aj zadné)	•	•	•	•
elektricky ovládané, vyhrievané a sklopné vonkajšie spätné zrkadlá	•	•	•	•
výškovo nastaviteľný volant a sedadlo vodiča	•	•	•	•
látkové čalúnenie sedadiel čierne + dekoračný obklad interiéru hliník/kov	•	•	-	-
kožené čalúnenie sedadiel + dekoračný obklad interiéru hliník/kov	-	-	-	-
kožené čalúnenie sedadiel čierne alebo béžové + dekoračný obklad interiéru hliník/kov	-	-	-	•
vyhrievané predné sedadlá	○	•	•	•
elektrické ovládanie predných sedadiel (pri Intense elektricky ovládané iba sedadlo vodiča)	-	•	•	•
športové hliníkové pedále	○	•	○	○
posuvná stredová laktová opierka vpredu s úložným priestorom	•	•	•	•
multifunkčný volant s koženým poťahom a kožená hlavica radiacej páky	-	•	•	•
tempomat s ovládaním na volante	-	•	•	•
autorádio 2-DIN LW/MW/FM s CD prehrávačom + 6 reproduktorov	•	•	-	-
autorádio 2-DIN LW/MW/FM s CD-prehrávačom, 6,1" farebný dotykový LCD monitor, 12 reproduktorov vrátane subwooferu (výkon 860 W)	-	-	•	-
MMCS - multimediálny navigačný systém s čítačkou SD-kariet, 7" farebný dotykový LCD, rádio LW/MW/FM s funkciou DAB, CD (MMCS), 12 reproduktorov vrátane subwooferu (výkon 860 W)	-	-	-	•
Bluetooth® handsfree LINK-SYSTEM (vrátane hlasového ovládania a ovládania na volante)	-	•	•	•
pomocný vstup USB	•	•	•	•
multifunkčný informačný display (kompas, hodiny, teplomer)	•	•	•	•
vnútorné spätné zrkadlo s automatickým stmievaním zrkadlovej plochy	○	•	•	•
sedadlá v druhom rade delené v pomere 60:40	•	•	•	•
7-miestne prevedenie s možnosťou sklopenia 3. radu sedadiel do podlahy (len LWB)	•	•	•	•
zásuvky 12V (vpredu, v 2. rade a v batožinovom priestore), kryt batožinového priestoru	•	•	•	•
EXTERIÉR				
metalický alebo perleťový lak	660 EUR	660 EUR	660 EUR	660 EUR
disky kolies z ľahkých zliatin 17" (7-lúčové) + pneumatiky 265/65 R17	•	-	-	-
disky kolies z ľahkých zliatin 18" (6 zdvojených lúčov) + pneumatiky 265/60 R18	-	•	•	•
chrómovaná predná maska chladiča	•	•	•	•
bočné prahové stupačky	-	•	•	•
xenónové svetlomety s automatickým nastavovaním sklonu a ostrekovačmi	-	•	•	•
predné hmlové svetlá	-	•	•	•
LED svetlá pre denné svietenie, LED obrysové svetlá	-	•	•	•
parkovacie senzory vpredu / vzadu	○	○	○	○
parkovacia kamera s projekciou na displej autorádia	-	-	•	-
parkovacia kamera s projekciou na displej navigačného systému MMCS	-	-	-	•
parkovacia kamera s projekciou obrazu na vnútorné spätné zrkadlo	○	○	-	-
zatmavené zadné bočné okná a zadné okno	-	•	•	•
vyhrievané predné sklo v oblasti stieračov, vyhrievané zadné okno	-	•	•	•
pozdĺžne strešné lyžiny čiernej farby	-	-	•	•
elektricky ovládané veľkopošné strešné okno	-	-	•	•
veľkopošný kryt rezervného kolesa (len pre verziu LWB)	•	•	•	•

Informácie o ponuke originálneho príslušenstva získate u autorizovaných predajcov Mitsubishi Motors.

pozn.: • štandardná výbava
○ výbava za príplatok
- nie je k dispozícii



MOTOR		3.2 DI-D	
prevodovka (5AT= 5-stupňová automatická)		5AT	
typ motora		vznetový	
počet valcov / ventilov		4 / 16	
zdvihový objem motora	cm ³	3 200	
maximálny výkon	kW (k)/ot./min	140 (190) / 3 500	
maximálny krútiaci moment	Nm/ot./min	441 / 2 000	
vrtanie x zdvih	mm	98,5 x 105,0	
kompresný pomer		16,0	
pohon		4WD	
emisná norma		EURO 6b	
ROZMERY A HMOTNOSTI			
celková dĺžka (SWB/LWB)	mm	4 385 / 4 900	
celková šírka	mm	1 875	
celková výška so strešnými lyžinami (SWB/LWB)	mm	1 840 / 1890 (1860 pre Invite a Intense bez lyžín)	
rázvor (SWB/LWB)	mm	2 545 / 2 780	
prevádzková hmotnosť (SWB/LWB)	kg	2 180 / 2 385	
celková hmotnosť (SWB/LWB)	kg	2 665 / 3 030	
hmotnosť brzdeného prívěsu (SWB/LWB)	kg	2 800 / 3 300 - 3 500	
hmotnosť nebrzdeného prívěsu	kg	750	
maximálne zaťaženie strechy	kg	100	
polomer otáčania (SWB/LWB)	m	5,3 / 5,7	
JAZDNE VÝKONY			
zrýchlenie z 0 na 100 km/h (SWB/LWB)	s	11,5 / 12,7	
maximálna rýchlosť	km/h	180	
SPOTREBA PALIVA A EMISIE CO₂			
cyklus (SWB/LWB)	mestský	l/100 km	10,6 / 10,7
	mimomestský	l/100 km	8,6 / 8,7
	kombinovaný	l/100 km	9,3 / 9,4
emisie CO ₂ (SWB/LWB)		g/km	246 / 248
OSTATNÉ HODNOTY			
rozmer pneumatík (Invite)			265 / 65 R 17
rozmer pneumatík (Intense, Instyle, Instyle+)			265 / 60 R 18
objem palivovej nádrže (SWB/LWB)			69 / 88
BATOŽINOVÝ PRIESTOR			
základný objem po krytí pri 5 sedadlách (SWB/LWB)			290 / 663
základný objem po strechu pri 5 sedadlách (SWB/LWB)			415 / 1081
základný objem po strechu pri 7 sedadlách (iba LWB)			215
maximálny objem po strechu pri 2 sedadlách (SWB/LWB)			1120 / 1790
VLASTNOSTI V TERÉNE			
svetlá výška	mm		210
maximálna stúpanosť			35,0°
predný nájazdový uhol (SWB/LWB)			34,6° / 34,5°
zadný nájazdový uhol (SWB/LWB)			34,3° / 24,5°
prejazdový uhol (SWB/LWB)			24,1° / 22,2°
bočný náklon			45°
brodivosť	mm		700

Schéma verzie LWB (5-dverová karoséria):

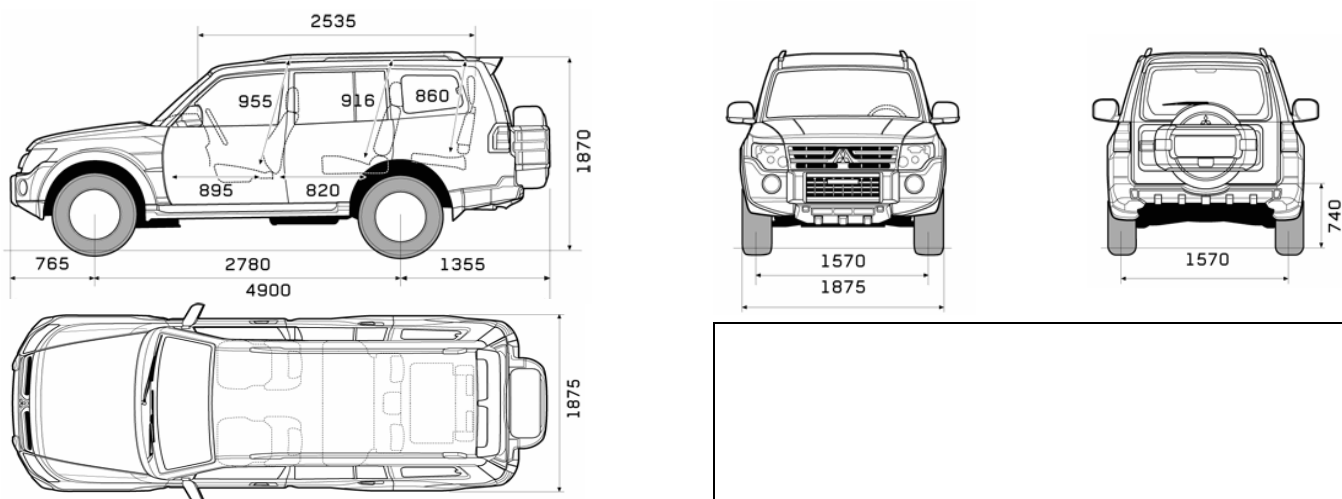

Dovozca: M Motors SK s.r.o., Panónska cesta 33, 851 04 Bratislava

Uvedené ceny sú platné od 15. 09. 2016

Uvedené ceny sú odporučené, sú vrátane DPH vo výške 20% a odvodu do Recyklačného fondu SR.

Všetky údaje a vyobrazenia sú určené len na informačné účely a tento materiál nie je ponukou, resp. návrhom na uzavretie zmluvy.

Dovozca si vyhradzuje právo na zmenu cien vozidiel, prevedenia a technických parametrov bez predchádzajúceho upozornenia.

Údaje o spotrebe pohonných hmôt a emisiách CO₂ zodpovedajú výsledkom meraní podľa príslušných smerníc a nariadení EÚ alebo predpisov EHK.