



RENAULT
Passion for life

Nový Renault MEGANE





Nové prvky elegance

Pro design nového vozu Renault MEGANE je charakteristický vytříbený a moderní styl. Vpředu jsou jeho dynamické linie zvýrazněny typickým světelným podpisem C-Shape a novými světlomety Full LED Pure Vision, které zlepšují viditelnost v noci. Nová maska chladiče a chromovaná mřížka doplňují přepracovaný přední nárazník. Zadní dynamická směrová světla, nově navržený spoiler a nové disky dovršují eleganci nového vozu MEGANE, který je nyní k dispozici ve zcela novém odstínu karoserie – Měděná Solar.



Interiér pro náročné zákazníky

Výbava interiéru nového MEGANE se snoubí s náročností, elegancí a vyspělou technologií. Kvalitní materiály spolu s komfortem vytvářejí příjemnou a současnou atmosféru: kožené čalounění*, elektricky nastavitelné sedadlo řidiče**, ovladače lemované chromem...

Multimediální systém EASY LINK s displejem 9,3 palců a systém MULTI-SENSE, který umožňuje řidiči přizpůsobit si řízení, dále konfigurovatelná digitální přístrojová deska 10,2 palců a zrcadlení navigace vás propojí s celým světem emocí.

* Hovězí kůže.

** K dispozici dle verze.









R.S. Line, výrazný sportovní styl

Verze R.S. Line nového MEGANE zvýrazňuje jeho charakter. Spoiler F1 v předním nárazníku s motivy ve tvaru včelí plástve slibuje velké zážitky. Nádherné disky z lehkých slitin jsou k dispozici v 17palcové variantě Montlhéry nebo 18palcové variantě Magny-Cours. Vzadu dvě koncovky výfuku spolu s aerodynamickým střešním spoilerem podtrhují ultradynamický styl karoserie označené logem R.S. Line.





R.S. Line, sportovní inspirace

Z designu kabiny nového MEGANE R.S. Line vyzraňuje sportovní duch. Najdeme v ní veškeré charakteristické prvky opravdového sportovního vozu: sportovní volant potažený perforovanou kůží* pyšnicí se symbolem dvojitého diamantu Renault Sport a sportovní pedály z kartáčovaného hliníku. Sedadla s vylepšeným bočním vedením dostala čalounění Alcantara s nápadným prošíváním. Vše bylo navrženo s ohledem na detail a s nejvyššími požadavky na kvalitu – od karbonového provedení lišt palubní desky až po prostředí interiéru laděného do černé barvy zvýrazněného červeným prošíváním.

* Hovězí kůže.





E-TECH Plug-in Hybrid, nekompromisní design

S novým MEGANE E-TECH Plug-in Hybrid zažijete nový způsob řízení, který je svižnější, je bez omezení dojezdu a vyhovuje vašim potřebám jak při jízdě ve městě, tak mimo něj. Středové krytky disků lemované modře a specifické znaky E-TECH zvýrazňují jeho vytříbený a moderní design. Individualizovatelná digitální přístrojová deska 10,2 palce poskytuje jedinečnou animaci.









Závodní duch

Spoiler typu F1, světlomety Full LED Pure Vision, o 60 mm širší blatníky vpředu a o 45 mm širší blatníky vzadu, výfuk uprostřed, anténa ve tvaru žraločí ploutve, střešní spoiler a zadní difuzor zvýrazňují sportovní charakter nového MEGANE R.S. a R.S. Trophy. Jejich jedinečné linie jsou zušlechťeny širokým výběrem specifických odstínů a disků: exkluzivní 19palcové disky Interlagos s diamantovým efektem či v černém provedení anebo 19palcové disky Fuji Light zkrášlené brzdovými třmeny Brembo pro exkluzivní design podporující výkon. Výrazný sportovní styl na vás rovněž dýchá z kabiny. Nový konfigurovatelný digitální displej o velikosti 10,2 palce, specifický kožený⁽¹⁾ volant R.S. s pádly, hliníkové pedály a opěrka nohou, vysoce výkonné materiály a povrchová úprava v exkluzivním odstínu Šedá Carbone pro jedinečné potěšení z jízdy. Čalounění z materiálu Alcantara⁽²⁾ a sportovní sedadla Recaro^{®(2)}, nabízejí za jízdních podmínek dokonalou oporu.

(1) Hovězí kůže.

(2) Volitelně.



E-TECH Plug-in Hybrid, přirozeně všestranný

S novým MEGANE E-TECH Plug-in Hybrid se zcela ponoříte do toho nejlepšího ze světa spalovacích motorů, pokud jde o dojezd, a ze světa elektrických motorů, pokud jde o jízdní vlastnosti a optimalizaci vaší spotřeby. Technologie nového Mégane E-TECH Plug-in Hybrid, která je inspirovaná přímo světem Formule 1, kombinuje dva elektrické motory s jedním benzinovým motorem 1,6 l. Tento nový koncept snoubí všestrannost hybridního vozu s potěšením z jízdy elektrického vozu díky nové inovativní multimódové převodovce bez spojky. V elektrickém režimu vám nový MEGANE E-TECH Plug-in Hybrid nabídne až 65 km dojezdu, což je ideální pro každodenní jízdy po městě. Objevíte nové zážitky za volantem: tichý, ale energický rozjezd; rekuperace elektrické energie při zpomalování a brzdění a bezkonkurenční pružné řízení. Se systémem MULTI-SENSE zažijete nový způsob cestování. Na výběr máte několik režimů jízdy: 100% elektrický režim Pure, režim My Sense nebo režim Sport, který kombinuje elektrický i spalovací motor pro dosažení větší dynamičnosti a zážitků při řízení.

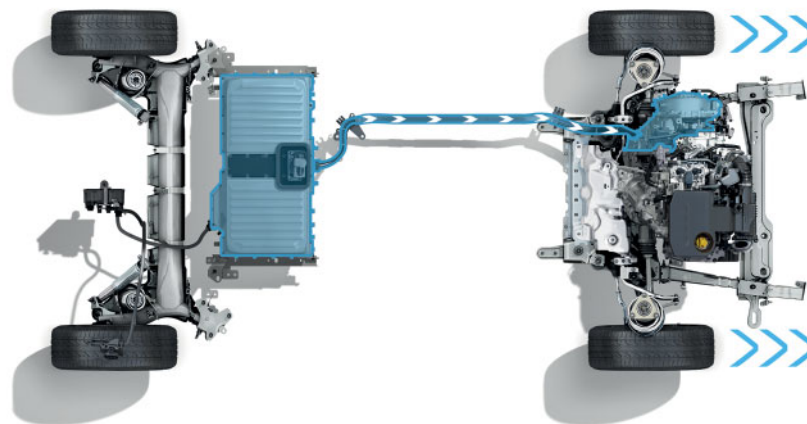



Modularita a komfort

Nový MEGANE Grandtour zaručuje stejný komfort každodenního cestování, ať už cestujete sami nebo je vás více. Nabízí velký zavazadlový prostor o objemu až 521 litrů ve verzi se spalovacím motorem a 389 litrů v plug-in hybridní verzi. Díky systému Easy Break můžete jedním pohybem sklopit zadní sedadla, čímž vznikne rovná ložná plocha, a přední sedadlo pro získání dlouhého ložného prostoru, což vám umožní přepravovat neskladné předměty o délce až 2,70 m!





Vytvořte si jízdni zážitek na míru

Se systémem Renault MULTI-SENSE si můžete vytvořit jízdni zážitek na míru. Podle vaší nálady nebo přání máte na výběr 8 ambientních osvětlení a 4 jízdni režimy*: Eco – snížení spotřeby paliva a emisí CO₂; Comfort – pro pružnou a klidnou jízdnu; Sport – pro dynamičtější řízení; My Sense – pro vlastní nastavení parametrů. Aplikace R-Sound vám umožni vlastní nastavení zvuku a hudby. Díky systému EASY LINK s propojeným navigačním systémem** stačí pro výběr nejlepší trasy „od dveří ke dveřím“ (door-to-door) z vašeho chytrého telefonu odeslat cíl do vašeho vozu. Je vaše trasa zakončena pěší chůzí? Aplikace My Renault vám rovněž navrhne nejlepší trasu na poslední metry. Nevíte, kde máte zaparkovaný vůz? Aplikace My Renault ho nalezne a dovede vás k němu.

* Snadno dostupné přes rozhraní nového systému EASY LINK nebo tlačítkem rychlé volby na středové konzole. 3 režimy pro verze E-TECH Plug-in Hybrid

** Navigace se zrcadlí na digitální 10" přístrojové desce.



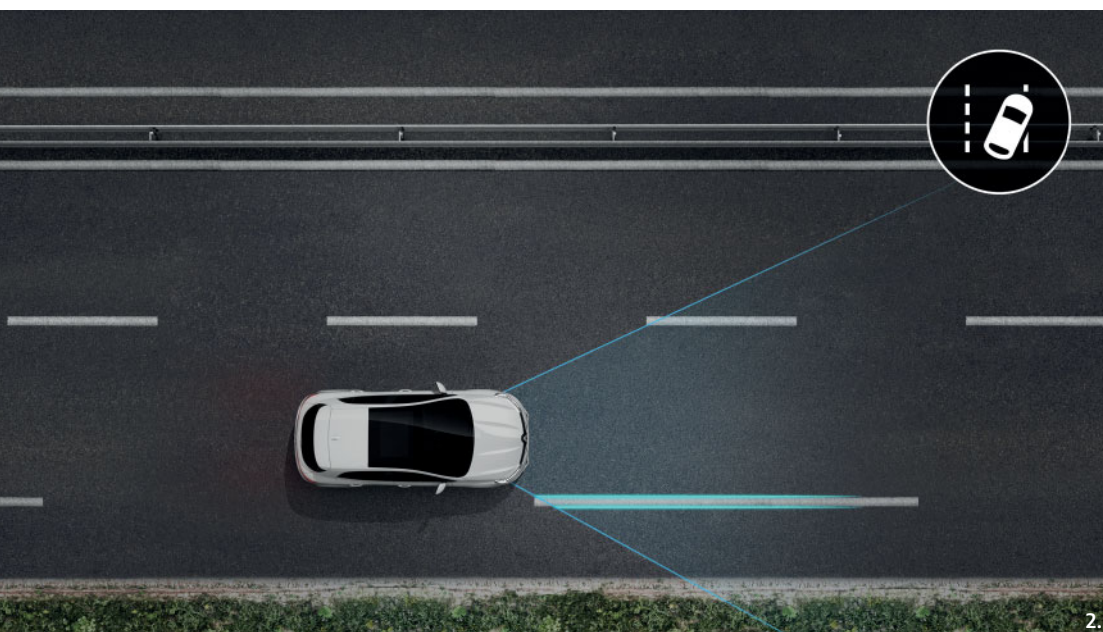
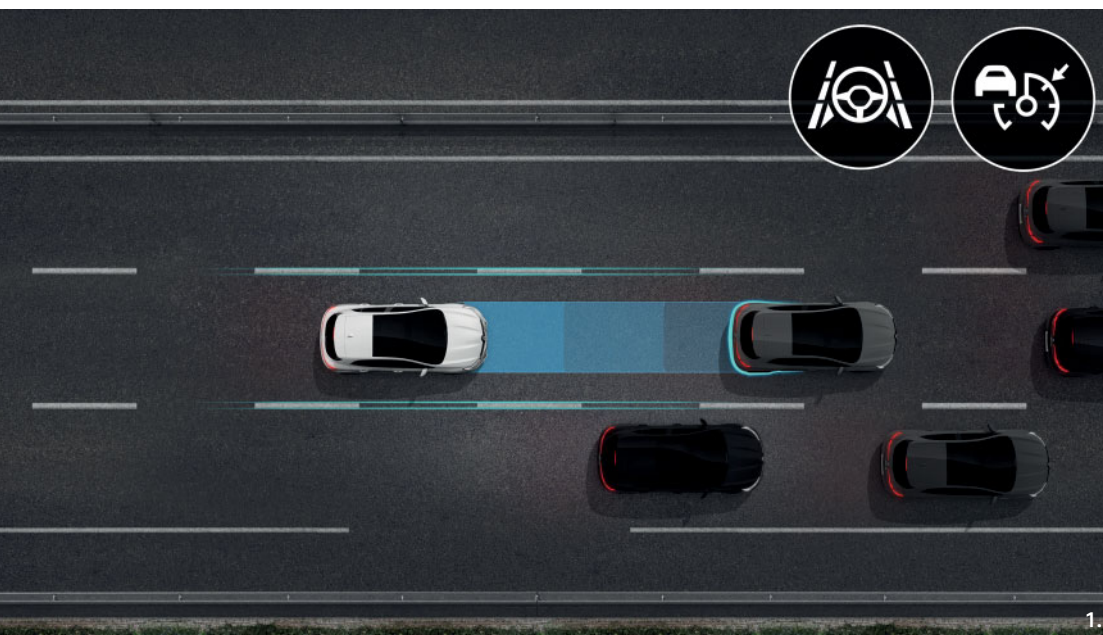

Zajištění bezpečnosti pro pohodou jízdu

Nový MEGANE vám poskytuje inovativní asistenční systémy řízení pro stále pohodové cestování. Digitální přístrojový štít nebo průhledový displej (head-up displej) vám zobrazují veškeré informace o jízdě.

1. Asistent pro jízdu na dálnici a v koloně. Tato technologie zajišťující částečně autonomní jízdu patří k důležitým jízdním asistentům. Díky adaptivnímu tempomatu, který je aktivní při rychlosti 0 až 160 km/h, se nový MEGANE udrží uprostřed jízdního pruhu, řídí svou rychlost a udržuje bezpečnou vzdálenost od vozidel jedoucích před ním a to až do úplného zastavení, pokud to situace vyžaduje. Automaticky se znovu rozjede, pokud z vaší strany nedojde po dobu 3 sekund k žádné reakci.

2. Systém sledování únavy řidiče. Tato funkce analyzuje vaše chování na základě pohybů volantu a upozorní vás, jakmile rozpozná známky únavy. Systém pak doporučí přestávku prostřednictvím zprávy na digitálním displeji řidiče.

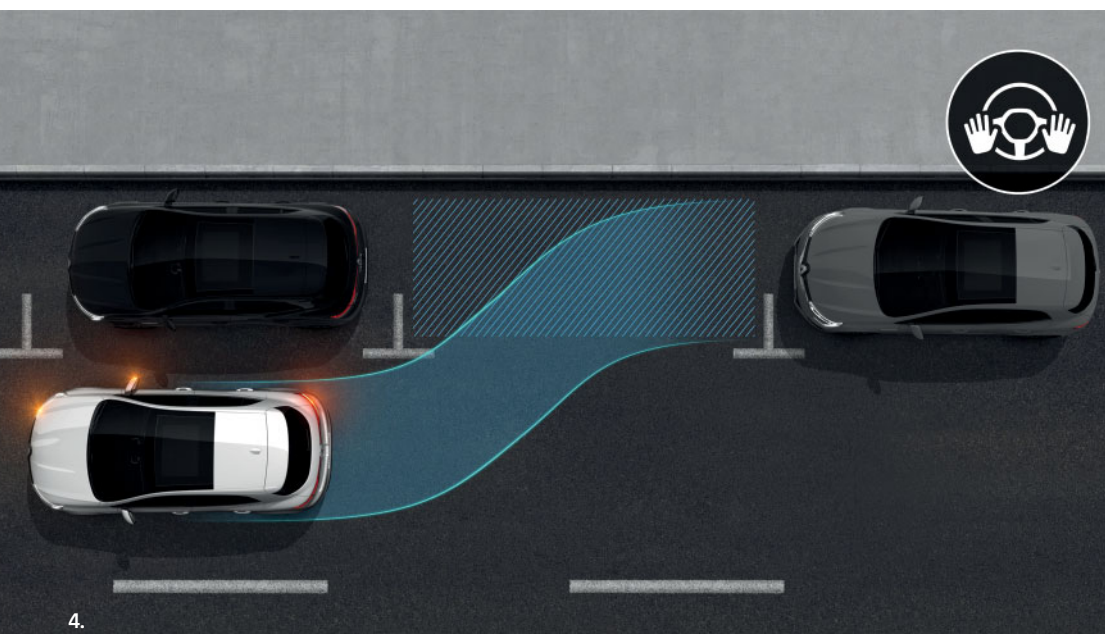

3. Systém automatického nouzového brzdění s detekcí chodců. Novému vozu MEGANE můžete důvěřovat. Prudké brzdění? Přecházející chodec? Nový MEGANE vás upozorní, a pokud nereagujete, spustí nouzové brzdění.

4. Parkovací asistent Easy Park Assist. Díky snímačům umístěným vpředu, vzadu a po stranách nového vozu MEGANE systém změří dostupný prostor na parkovacím místě a zaparkuje za vás. Z parkovacího místa vám také může pomoci vyjet, stačí mu jen zadat požadavek.



Vysoce výkonné technologie

Nový MEGANE R.S. a R.S. Trophy: 300 koní čistě radosti! Je vybaven motorem 1,8 l s technologií pocházející z F1® s přímým vstřikováním⁽¹⁾, který je spojen s dvouspojkovou automatickou převodovkou EDC a nabízí točivý moment 420 Nm a rychlejší odezvu v důsledku vyšší energetické účinnosti. Na výkonu motoru se podílí výfukové potrubí s klapkovým ventilem. Klapkový ventil v otevřené poloze řízený podle otáček motoru, zátěže motoru a vybraného režimu R.S. Drive (Sport nebo Race) umožňuje motoru, aby ukázal, co v něm je. Systém 4CONTROL se 4 řízenými koly a 4 hydraulickými dorazy zajišťuje optimální jízdní stabilitu a trakci. Nový MEGANE R.S. nabízí kombinaci komfortu a vysoké výkonnosti pro každodenní sportovní jízdu.

Nový MEGANE R.S. Trophy díky mechanickému samosvornému diferenciálu Torsen® a předním dvoumateriálovým brzdovým kotoučům, které zvyšují výkonnost sníženého podvozku Cup, nabízí nejlepší technologie sportovní divize Renault Sport. Účinnost brzdových třmenů Brembo®, sportovních sedadel Recaro® z Alcantary⁽²⁾ a pneumatik Bridgestone S007⁽³⁾ je osvědčená bez ohledu na jízdní situaci.

(1) Vybavený turbokompresorem s turbínou uloženou v keramickém valivém kuličkovém ložisku.

(2) Volitelně.

(3) Dostupné pouze u hliníkových disků Fuji Light 19".

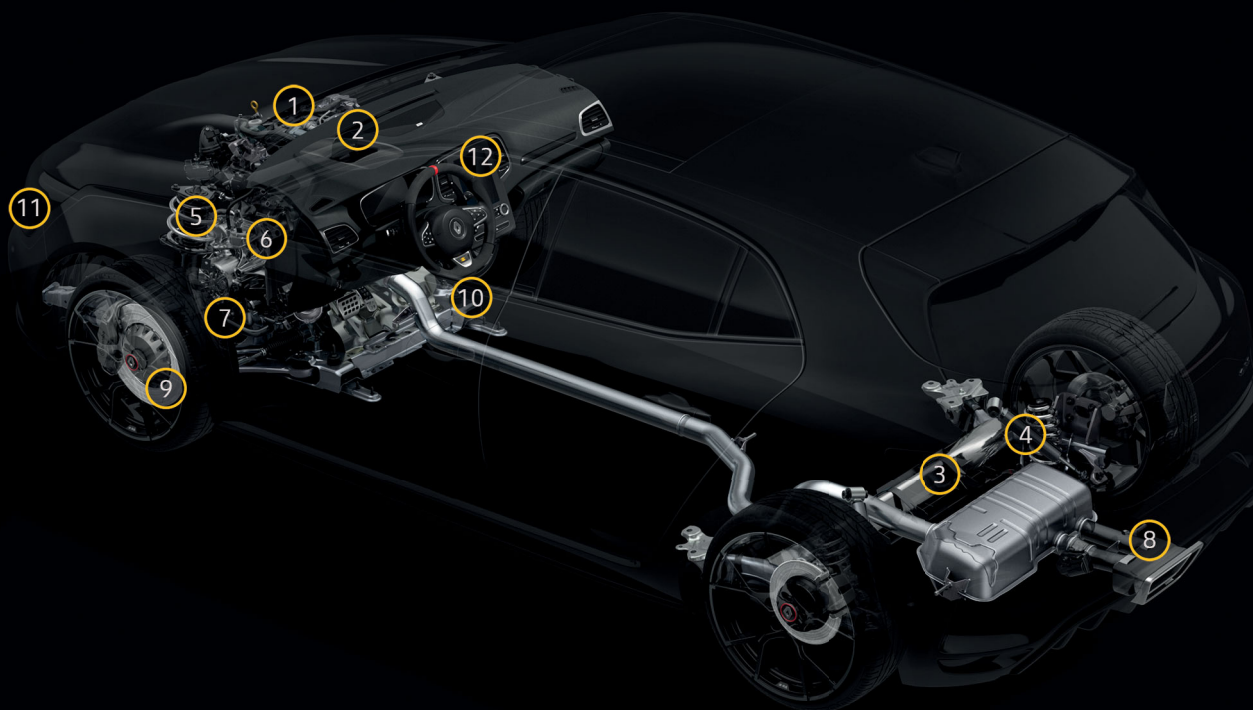

- | | | | | | |
|---|--|---|---|----|---|
| 1 | Turbomotor 1,8 l – 300 k / 420 Nm | 5 | Hydraulické dorazy | 9 | Dvumateriálové brzdové kotouče a brzdové třmeny Brembo® |
| 2 | Turbokompresor s turbínou uloženou v keramickém valivém kuličkovém ložisku | 6 | Mechanický samosvorný diferenciál Torsen® | 10 | Dvouspojková automatická převodovka EDC |
| 3 | Systém 4CONTROL se 4 aktivně řízenými koly | 7 | Přední náprava s oddělenou téhlicí | 11 | Systém R.S. Vision |
| 4 | Podvozek Cup | 8 | Výfukový systém s klapkovým ventilem | 12 | R.S. Monitor, palubní telemetrický systém |

Barvy



Bílá Glacier (NL)



Bílá Nacré (ML)



Modrá Iron (ML)



Modrá Cosmos* (ML)



Měděná Solar* (ML)



Červená Flamme (ML)



Šedá Highland (ML)



Šedá Baltique* (ML)



Šedá Titanium (ML)



Černá Étoile (ML)



Oranžová Tonic** (ML)



Žlutá Sirius** (ML)

NL: nemetalický lak. ML: metalický lak. * Barva Měděná Solar, Modrá Cosmos a Šedá Baltique nejsou k dispozici pro verzi R.S. Line. ** Speciální barvy Renault Sport. Ilustrační fotografie.



Life

Bezpečnost a asistenční systémy řízení

- ABS s asistentem nouzového brzdění
- Adaptivní čelní airbagy na straně řidiče i spolujezdce (s možností deaktivace airbagu spolujezdce)
- Boční airbagy chránící pánev a hrudník řidiče i spolujezdce vpředu
- Clonové hlavové airbagy na předních a zadních sedadlech
- Centrální zamykání s dálkovým ovládáním
- Elektronický stabilizační systém ESC se systémem ASR
- Sada na opravu pneumatik
- Tempomat s omezovačem rychlosti
- LED směrová světla zabudovaná ve zpětných zrcátkách
- Upevňovací systém Isofix na zadních krajních sedadlech
- Systém kontroly tlaku v pneumatikách

Řízení

- Asistent rozjezdu do kopce (HSA)
- Režim ECO

Komfort

- Výškově nastavitelné přední a zadní opěrky hlavy
- Zadní lavice sklopná v poměru 1/3 – 2/3
- Manuální klimatizace a kabinový filtr
- Dvojitá podlaha v zavazadlovém prostoru s dvojitou polohou*
- Impulzní elektrické ovládání předních oken
- Manuální ovládání zadních oken
- Elektricky nastavitelná a vyhřívaná vnější zpětná zrcátka
- Vnitřní zpětné zrcátko s přepínáním režimu den/noc
- Manuální podélné a výškové nastavení sedadla řidiče
- Manuální podélné nastavení sedadla spolujezdce

Multimédia

- Zásuvka 12 V vpředu
- Konektor USB a Jack vpředu
- Bluetooth® rádio s multifunkčním displejem 4,2", 4 reproduktory
- Přístrojový štít s analogovými přístroji a 4,2" multifunkčním displejem

Vnější design

- Boční znak v lesklé černé barvě
- Přední světlomety Full LED Pure Vision
- Přední LED světla pro denní svícení se světelným podpisem ve tvaru písmene C
- Zadní světla s LED světelným podpisem
- Zadní dynamická směrová světla
- Chromová a leskle černá mřížka masky chladiče
- Ocelové disky kol 16", design okrasných krytů kol Florida
- Kliky dveří v barvě karoserie
- Vnější zpětná zrcátka v barvě karoserie

Vnitřní design

- Tmavě šedé interiérové dekorativní prvky na přístrojové desce a dveřních panelech
- Tmavě šedé látkové čalounění
- Výškově a podélně nastavitelný volant potažený koženkou Soft Touch

* Pouze u MEGANE Grandtour.



Zen (Life+)

Bezpečnost a asistenční systémy řízení

- Zadní parkovací senzory

Komfort

- Dešťový a světelný senzor
- Automatická dvouzónová klimatizace
- Středová konzole s loketní opěrkou s nastavitelnou délkou a vnitřním úložným prostorem
- Impulzní ovládání zadních oken
- Sedadlo řidiče s nastavitelnou bederní opěrkou

Multimédia

- Zásuvka 12 V vzadu
- Multimediální systém Easy Link, displej 7" kompatibilní s Android Auto™ a Apple CarPlay™, Bluetooth®, vstupy USB a Jack
- Přístrojový štít se 7" barevným multifunkčním displejem

Vnější design

- Ocelové disky kol 16" flexwheel, design okrasných krytů kol Eliptik
- Podélné střešní lišty*

Vnitřní design

- Šedé interiérové dekorativní prvky na přístrojové desce a dveřních panelech
- Látkové čalounění v tmavém odstínu

Specifika technologie E-TECH Plug-in Hybrid

- Boční a zadní znak E-TECH
- Tlačítko EV na středovém ovladači
- Poloautomatická parkovací brzda s funkcí auto-hold
- Systém MUTI-SENSE (výběr ze 3 režimů jízdy: Pure, MySense a Sport)
- Organizér v zavazadlovém prostoru pro uložení kabelu
- Přístrojový štít s 10" barevným multifunkčním displejem

* Pouze u MEGANE Grandtour.

Android Auto™ je značka Google Inc.
Apple CarPlay je značka Apple Inc.



Intens (Zen+)

Bezpečnost a asistenční systémy řízení

- Přední parkovací senzory
- Systém varování před neúmyslným opuštěním jízdního pruhu
- Systém varování při překročení rychlosti s rozpoznáváním dopravních značek
- Automatické přepínání dálkových/tlumených světel

Řízení

- Systém sledování únavy řidiče
- Poloautomatická parkovací brzda s funkcí auto-hold
- Renault MULTI-SENSE: výběr a individualizace jízdních režimů s individuálním nastavením ambientního osvětlení (MySense, ECO, Comfort a Sport)

Komfort

- Hands-free karta Renault pro bezklíčové odemýkání a startování
- Stropní svítidlo s LED vpředu a vzadu
- Elektrochromatické vnitřní zpětné zrcátko
- Vnější zpětná zrcátka elektricky nastavitelná, vyhřívána a sklopná s osvětlením nástupního prostoru při odemčení vozu
- Uvítací animace s rozsvícením světelného podpisu
- Sedadlo spolujezdce se sklopením do vodorovné polohy*
- Systém Easy Break*

Multimédia

- Multimediální a navigační systém Easy Link, displej 7" kompatibilní s Android Auto™ a Apple CarPlay™, Bluetooth®, vstupy USB a Jack

Vnější design

- Anténa ve tvaru žraločí ploutve v barvě karoserie
- Zadní nárazník v lesklé černé barvě s chromovým ozdobným prvkem
- Mřížka chladiče s chromovými ozdobnými prvky
- 16" disky Impulse z lehké slitiny s diamantovým efektem
- Kliky dveří s chromovou lištou
- LED mlhová světla
- Zatmavená zadní okna

Vnitřní design

- Interiérový dekorativní prvek z kartáčovaného hliníku na přístrojové desce a dveřních panelech
- Ambientní osvětlení na předních dveřních panelech a středovém tunelu
- Čalounění v kombinaci imitace kůže a černé textilie
- Prošívání v barvě šedá na loketních opěrkách a dveřních panelech
- Volant potažený kůží

Specifika technologie E-TECH Plug-in Hybrid

- Boční a zadní znak E-TECH
- Tlačítko EV na středovém ovladači
- Systém MUTI-SENSE (výběr ze 3 režimů jízdy: Pure, MySense a Sport)
- Organizér v zavazadlovém prostoru pro uložení kabelu
- Přístrojový štít s digitálním displejem 10,2" s možností individualizace

* Pouze u MEGANE Grandtour.

** Hovězí kůže.

Android Auto™ je značka Google Inc.

Apple CarPlay je značka Apple Inc.



R.S. Line (Intens+)

Vnější design

- Přední nárazník ve stylu F1 se vzorem včelí plástve
- Disky Montlhéry 17" s diamantovým efektem v šedé barvě Gun Metal
- Sportovní zadní nárazník
- Podpis R.S. Line na dekorativních prvcích na boku karoserie a na zadní části

Vnitřní design

- Středová loketní opěrka vzadu
- Interiérové dekorativní prvky na přístrojové desce a dveřních panelech s karbonovým vzorem
- Řadicí páka s červeným prošíváním
- Hliníkové pedály
- Látkové čalounění R.S. Line tmavé s červeným prošíváním
- Přední sportovní sedadla s integrovanými opěrkami hlavy
- Kožený* volant R.S. Line se znakem dvojitého diamantu

Specifika technologie E-TECH Plug-in Hybrid

- Boční znak E-TECH
- Tlačítko EV na středovém ovladači
- Systém MUTI-SENSE (výběr ze 3 režimů jízdy: Pure, MySense a Sport)
- Organizér v zavazadlovém prostoru pro uložení kabelu
- Přístrojová deska s digitálním displejem 10,2" s možností individualizace

* Hovězí kůže.

Čalounění



(1) K dispozici pro verzi Life.

(2) K dispozici pro verzi Zen.

(3) K dispozici pro verzi Intens.

(4) K dispozici pro verzi R.S. Line.

* Hovězí kůže.

Disky kol

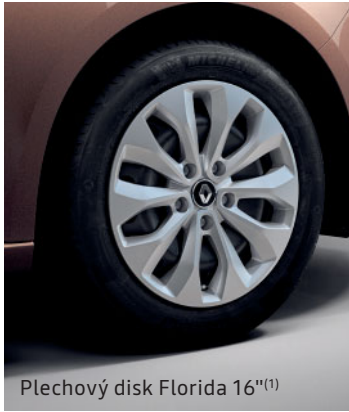

Plechový disk Florida 16''⁽¹⁾

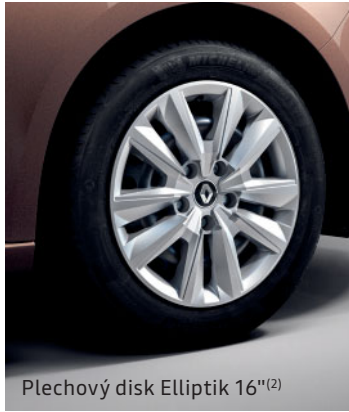

Plechový disk Elliptik 16''⁽²⁾

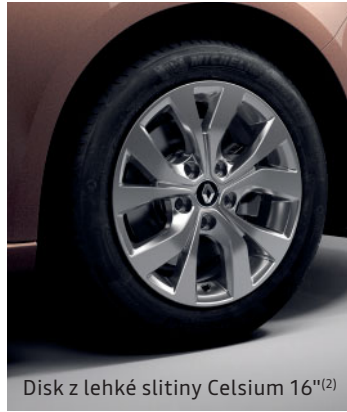

Disk z lehké slitiny Celsius 16''⁽²⁾



Disk z lehké slitiny Impulse 16''⁽³⁾

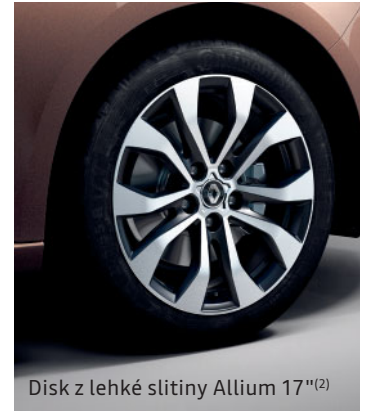

Disk z lehké slitiny Allium 17''⁽²⁾



Disk z lehké slitiny Hightek 18''⁽³⁾



Disk Montlhéry 17''⁽⁴⁾



Disk Magny-Cours 18''⁽⁴⁾

(1) K dispozici pro verzi Life.

(2) K dispozici pro verzi Zen.

(3) K dispozici pro verzi Intens.

(4) K dispozici pro verzi R.S. Line.

Příslušenství



1. Střešní tyče a střešní box. Získejte další prostor a vybavte vašeho nového MEGANE střešními tyčemi QuickFix. Snadno se instalují a upevňují se na ně nosiče lyží, kol nebo některý z našich střešních boxů.

2. Výsuvné tažné zařízení a sklopný nosič kol. Díky výsuvnému tažnému zařízení si s sebou na víkend můžete vzít horské kolo nebo připojit přívěs. Po zbytek času tažné zařízení nenarušuje design nového MEGANE, protože je ukrytý pod zadním nárazníkem.

3. Přizpůsobitelná ochrana Easyflex. Tato protiskluzová a voděodolná ochrana je nepostradatelným pomocníkem pro váš vůz při převozu objemných a znečištěných předmětů. Snadno se složí a rozloží a je přizpůsobitelná poloze zadních sedadel.

4. Indukční nabíječka. Bez ohledu na dobu trvání vašeho cestování zůstanete on-line díky integrované indukční nabíječce pro chytrý telefon.

5. Ochranné fólie. Zabraňte každodenním nepříjemným událostem díky průhledným ochranným fóliím. Malé nárazy nebo škrábance vás už nebudou trápit.

Více informací naleznete v brožuře příslušenství nového MEGANE.



Kvalita

„Od vytvoření návrhu v našich designových studiích přes výrobu až po distribuci naší sítí je naší prioritou kvalita.“

Laurens van den Acker, ředitel průmyslového designu skupiny Renault



Stále větší nároky na kvalitu

V našich továrnách v Palencii se při kontrole kvality používají průlomové technologie:

- lasery pro ověření geometrie karoserií,
- kamery pro testování ochrany proti korozi a odlétajícím kamínkům.
- vyspělé prostředky kontroly radarů v asistenčních systémech řízení.

Stále přísnější testy

Všechny naše vozy jsou podrobeny řadě testů simulujících dobu 5 let reálných provozních podmínek nebo 80 000 najetých kilometrů. Avšak s novým MEGANE jdeme ještě dále: 25 modelů E-TECH Plug-in Hybrid bude k dispozici 100 různým řidičům po dobu 17 týdnů!

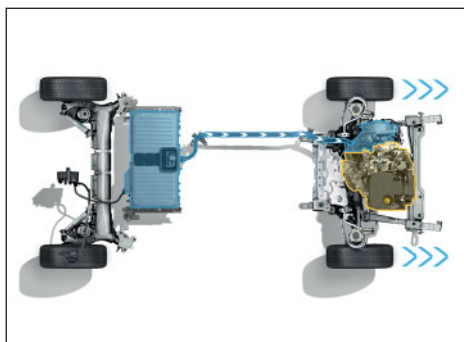

Technologie Renault DP World F1® Team pro každého

Renault jakožto průkopník a expert na poli elektromobility vybavil nového MEGANE dobíjecím hybridním pohonem E-TECH Plug-in Hybrid, což je technologie pocházející z týmu Renault DP World F1® Team.

Technologie vyvinutá vývojovým oddělením skupiny Renault je předmětem podání více než 150 patentů a využívá benzinový 4válcový motor nové generace o objemu 1,6 litru společně se dvěma elektrickými motory a bezspojkovou převodovkou, která optimalizuje řazení rychlostních stupňů.

Zcela nový jízdní zážitek

Verze E-TECH Plug-in Hybrid, která je výsledkem zkušeností týmu Renault DP World F1® Team, převzala rovněž inovativní řešení zaručující vynikající energetickou efektivitu, maximální elektrickou účinnost a v konečném důsledku zcela nové potěšení z jízdy.



Přístup k nové konektivitě

Nový MEGANE, který zůstává věrný svým genům, vychází z technologií poslední generace a nabízí ještě příjemnější jízdní zážitky:

- nový propojený systém Renault EASY LINK zpřístupňující multimediální, navigační a infotainment služby (kompatibilní s Android Auto™ a Apple CarPlay™),
- nový individualizovatelný multimediální displej 9,3 palce (přímý přístup k vašim oblíbeným funkcím nebo aplikacím),
- systém MULTI-SENSE s možností přizpůsobení řízení

Přístup k nové mobilitě

- Aplikace MY Renault pro chytrý telefon umožňuje komunikaci s vozem na dálku.
- Služba Renault Easy Connect sdružující širokou škálu aplikací, platforem a propojených služeb usnadňuje každodenní mobilitu.

Tato různá zařízení, která „Techno-kokpit“ sdružuje, poskytují více pohodlí, bezpečí a konektivity.

Renault na vaší straně

Jsme vždy připraveni vám usnadnit život a ušetřit čas při údržbě vašeho vozu Renault: rozpočet a schůzky on-line, balíčky, smlouvy o údržbě, pojištění a asistence, individualizovaný program MY Renault... Využijte našich snadných a rychlých řešení vyhovujících vašim potřebám.

Vaše první kroky

Nalezněte veškeré informace, které potřebujete:

- na našich webových stránkách – nabídky produktů, služeb, financování, domluvení testovacích jízd...
- v naší síti – setkání s našimi obchodními a technickými týmy.

Renault Servis, 100 % krytí

Počítejte s nepředvídanými událostmi díky rozšířené záruce, pojištění a asistenci Renault, které jsou stále s vámi.

MY Renault, váš každodenní partner

Využijte osobní on-line prostor zejména s radami, nabídkami, exkluzivními výhodami, připomenutím plánu údržby, nejbližšími schůzkami.

Renault Servis, bezstarostná údržba

S našimi balíčky nebo smlouvami můžete využít nabídky „all inclusive“ odpovídající vašim potřebám.

Příslušenství Renault dle vašich představ

V naší řadě naleznete příslušenství, která učiní váš vůz ještě atraktivnější, praktičtější, pohodlnější s více možnostmi individualizace.



Prodlužte si svůj zážitek s vozem Renault MEGANE
na www.renault.cz



Obsahu této publikace, její přesnosti a aktuálnosti k datu jejího tisku jsme věnovali veškerou péči. Tento dokument byl vytvořen na základě nulté série nebo prototypů. V rámci politiky trvalého zdokonalování si Renault vyhrazuje právo kdykoliv provést modifikace popsaných a uvedených specifikací, vozidel a příslušenství. Tyto úpravy Renault svým autorizovaným prodejcům sdělí v co nejkratší lhůtě. Verze se mohou lišit podle toho, pro kterou zemi jsou určené, některé vybavení nemusí být k dispozici (jako sériové, volitelné nebo jako příslušenství). Aktuální informace o našich produktech získáte u svého autorizovaného prodejce. Z technických a polygrafických důvodů se mohou barvy uvedené v tomto dokumentu mírně lišit od skutečných barev karoserie nebo materiálů použitých v interiérech vozů. Všechna práva vyhrazena. Rozmnožování této publikace nebo její části v jakémkoliv podobě nebo jakýmkoliv způsobem je bez předchozího písemného souhlasu společností Renault zakázáno.

CZ 10/2020

Prodigious – Autorská práva k fotografiím: J. Ludes, Bandits, Additive, D. Hill, Wanda, A. Bernier, © Renault Design © Renault Marketing 3D-Commerce – Vytlačeno v EU – Červen 2020.

Renault s.a.s. Zjednodušená akciová společnost s kapitálem ve výši 533 941 113,00 € / 13-15 quai Le Gallo – 92100 Boulogne-Billancourt Cedex – Zapsaná v obchodním rejstříku společností (R.C.S.) Nanterre B 780 129 987 / tel.: 0806 00 20 20.

Renault doporučuje  Castrol

   renault.cz